

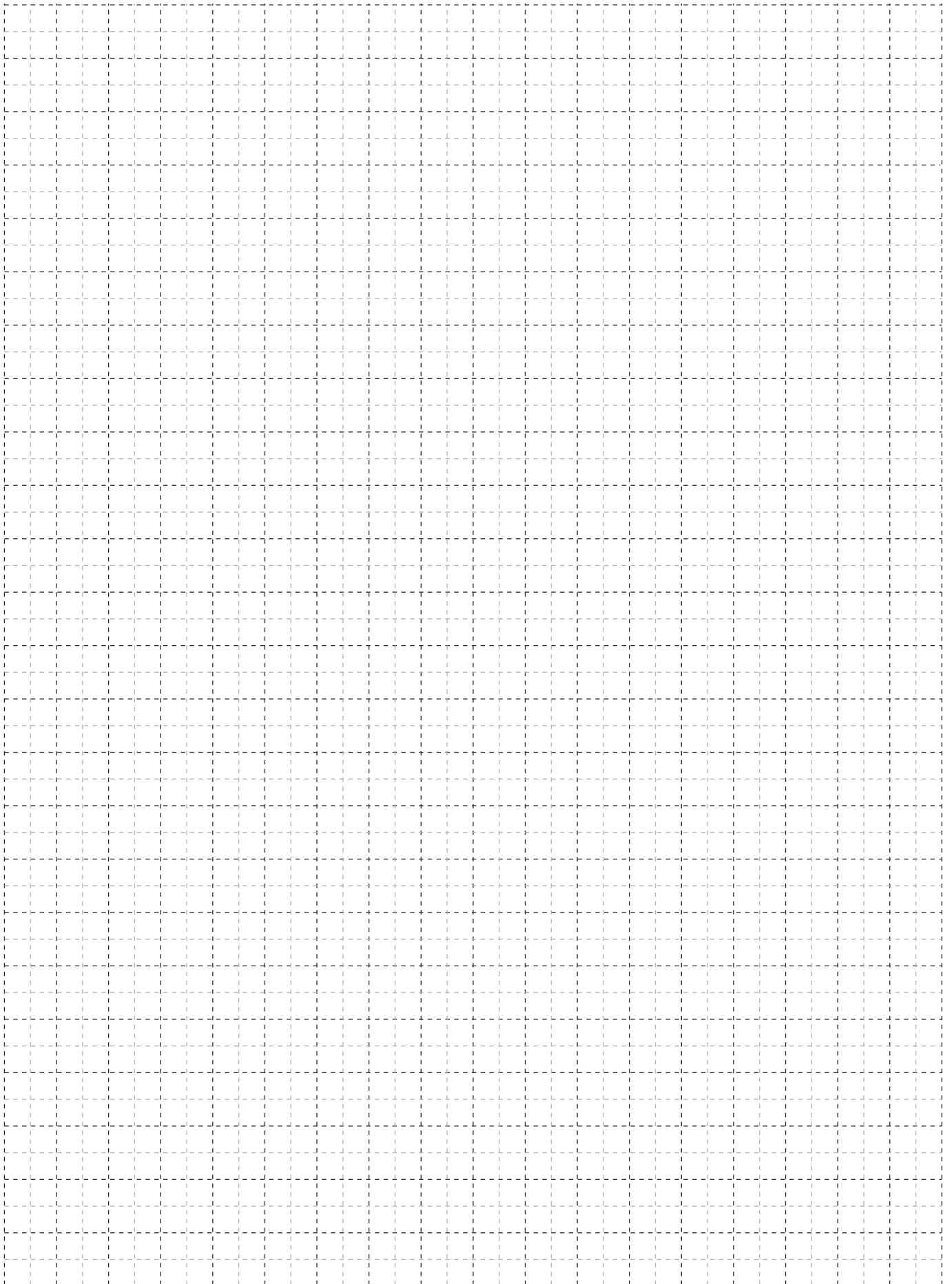

Alumil
Building excellence every day



 **SMARTIA**
M8200



Technical Information Τεχνικές Πληροφορίες	5
Symbol Explanation Επεξήγηση Συμβόλων	9
Profile Index Ευρετήριο Προφίλ	11
Profiles 1:1 Προφίλ 1:1	15
Typologies Τυπολογίες	
M8200 on-floor M8200 για επιδαπέδια τοποθέτηση Glass: 10+10mm ή 8+8mm	27
M8207 on-floor M8207 για επιδαπέδια τοποθέτηση Glass: 10+10mm ή 8+8mm	31
M8209 on-floor M8209 για επιδαπέδια τοποθέτηση Glass: 8+8mm, 6+6mm or 5+5mm	35
M8230 on-floor M8230 για επιδαπέδια Glass: 10+10mm ή 8+8mm	39
M8220 on-floor M8220 για επιδαπέδια Glass: 10+10mm ή 8+8mm	41
M8228 F-Type on-floor M8228 F-type για επιδαπέδια τοποθέτηση Glass: 10+10mm ή 8+8mm	43
M8217 F-Type on-floor M8217 F-type για επιδαπέδια τοποθέτηση Glass: 10+10mm ή 8+8mm	45
M8219 F-Type on-floor M8219 F-type για επιδαπέδια Glass: 12+12mm	49
M8208 on-floor curved M8208 για επιδαπέδια τοποθέτηση Glass: 10+10mm ή 8+8mm	53
M8202 side-mounted M8202 Σύστημα για τοποθέτηση Glass: 10+10mm ή 8+8mm	57
M8210 in-floor M8210 εγκιβωτισμένα σε δάπεδο Glass: 10+10mm ή 8+8mm	61
M8229 in-floor M8229 εγκιβωτισμένα σε δάπεδο Glass: 10+10mm ή 8+8mm	65
Gasket installation guide Οδηγίες τοποθέτησης ελαστικών	69
Handrails Κουραστές	73
Instructions Οδηγίες τοποθέτησης	
On - floor system Σύστημα για επιδαπέδια τοποθέτηση	75
Side-mounted system on finished or semi-finished floor Σύστημα για τοποθέτηση πλευρικά σε έτοιμο ή ημιέτοιμο δάπεδο	79
Accessories - Gaskets Εξαρτήματα - Ελαστικά	95
General Information Γενικές Πληροφορίες	101

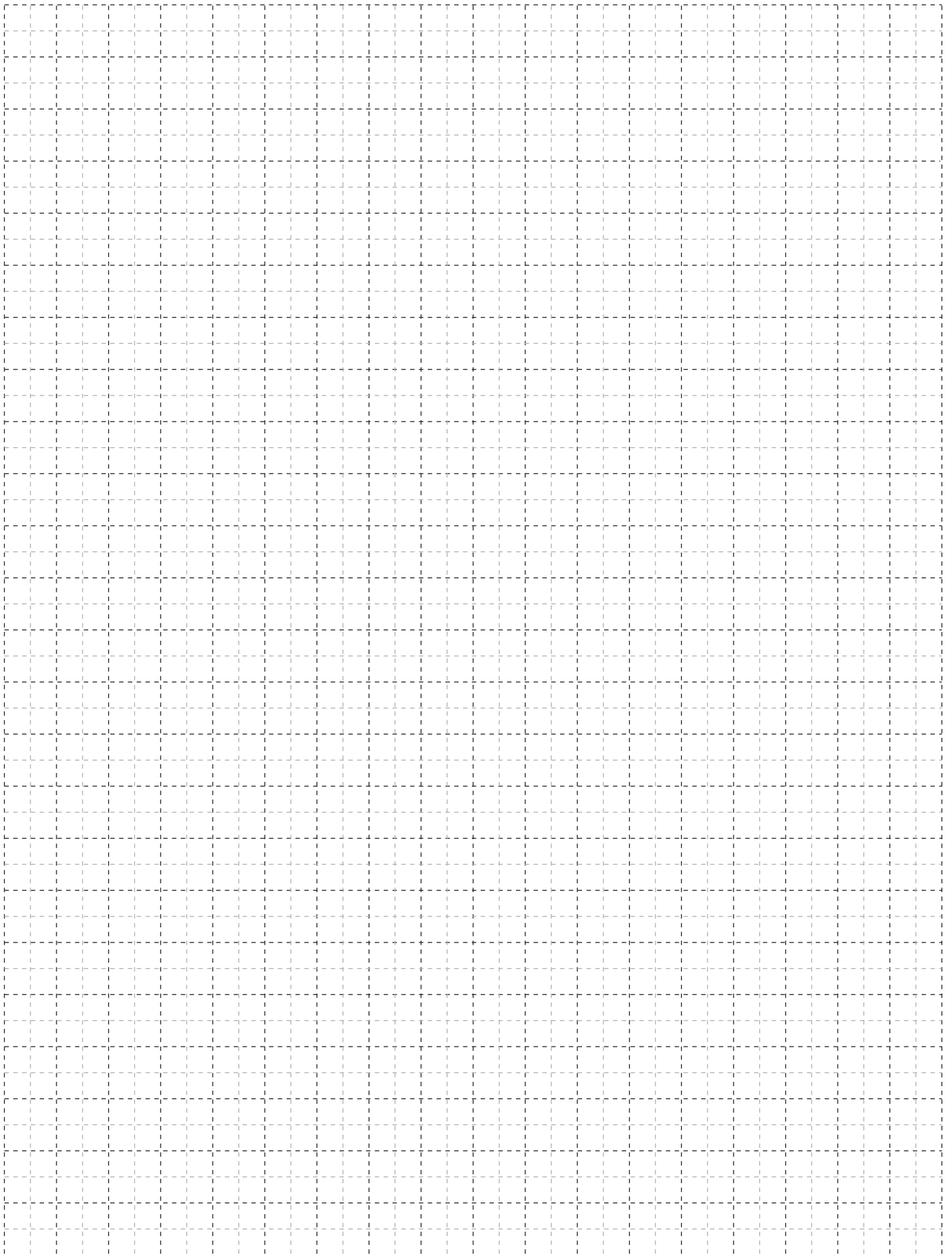



Technical Information
Τεχνικές Πληροφορίες

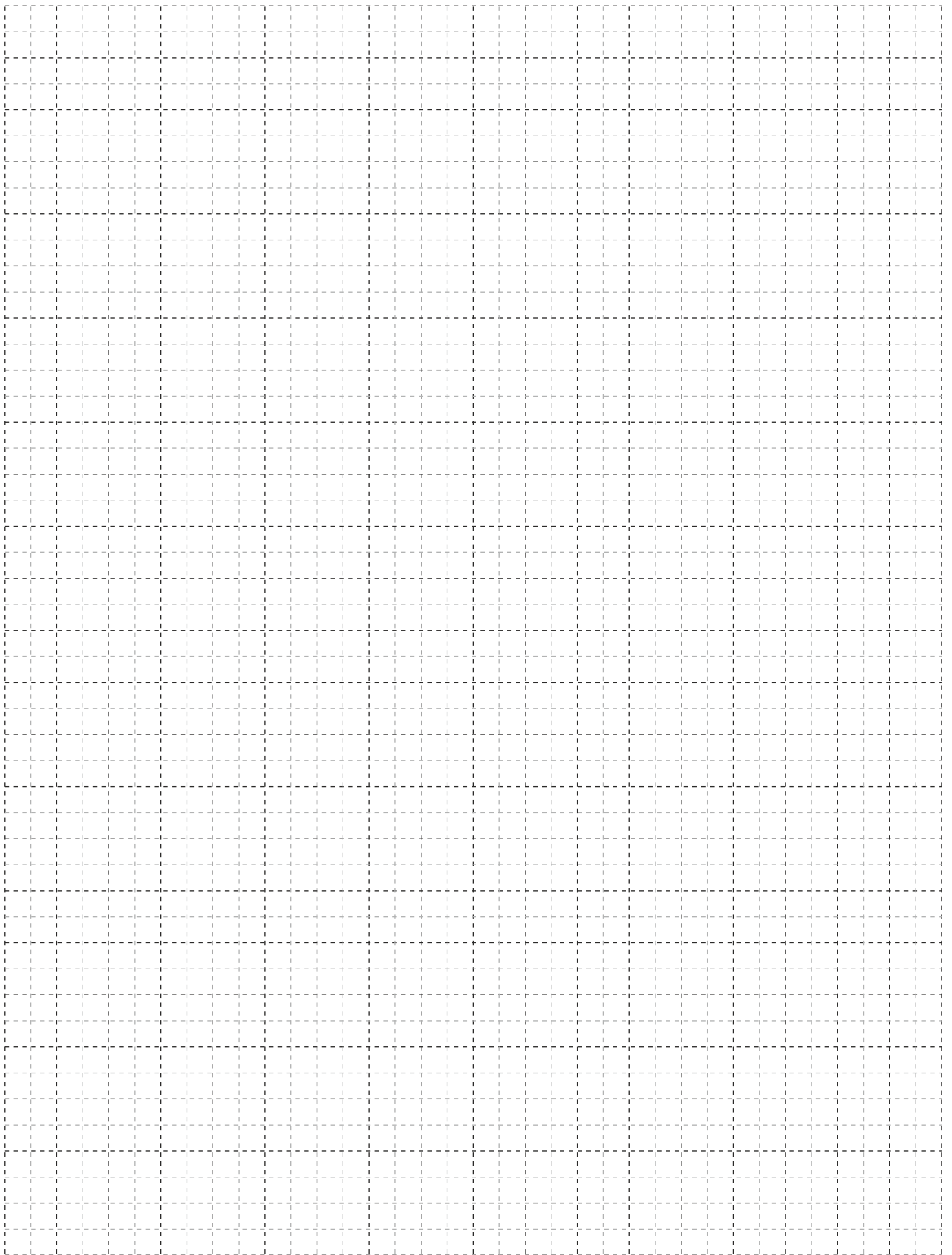

Technical Information

Vertical glass support system of modern aesthetics without any mullions, so as not to hide the vision field and to offer a sense of freedom and elegance.

The extensive variety (in terms of glass thickness, mounting, handrails, etc) offers elegant balcony and parapet solutions in luxury residences, hotels and shopping malls, public buildings and surrounding areas.

Special continuous profiles for extreme sturdiness (up to 4KN), no glass alignment issues and installation easiness (pre-drilled)

Τεχνικές Πληροφορίες

Σύστημα κάθετης στήριξης υαλοπινάκων μοντέρνας αισθητικής χωρίς κοιλώνες, για να μην εμποδίζεται το οπτικό πεδίο και να προσφέρεται απόλυτη αίσθηση ελευθερίας και πολυτέλειας.

Το ευρύ σύνολο τυπολογιών (πάχος υάλωσης, τρόπος τοποθέτησης, κουπαστές) δίνει ελκυστικές λύσεις για κατασκευή μπαλκονιών και γυάλινων στηθαίων, και βρίσκει εφαρμογή στις κατασκευαστικές ανάγκες ξενοδοχείων και εμπορικών κέντρων, πολυτελών κατοικιών και δημόσιων χώρων.

Ειδικά σχεδιασμένα και προτυπημένα προφίλ για κορυφαία στιβαρότητα (έως και 4KN/m) και υψηλά επίπεδα ασφάλειας, χωρίς θέματα ευθυγράμμισης υαλοπινάκων, και με χαρακτηριστική ευκολία και ταχύτητα τοποθέτησης.

- Compatible with laminate tempered 4ple membrane 12+12, 10+10, 8+8, 6+6 and 5+5mm thickness for total construction up to 1.2m.
- On-floor, in-floor and side installation and with various handrails available.
- Same set of accessories and end caps made either of inox or coated/anodised aluminium.
- Efficient water outflow system

- Συμβατό με υαλοπίνακες triplex securit with 4πλή μεμβράνη 12+12, 10+10, 8+8, 6+6 και 5+5mm για συνολικό ύψος κατασκευής μέχρι και 1.2m.
- Για τοποθέτηση επιδαπέδια, χωνευτά και πλευρικά με ευρεία επιλογή σε κουπαστές.
- Χρήση του ίδιου σετ εξαρτημάτων και επιλογή ταπών σε inox ή βαμμένο αλουμίνιο.
- Σύστημα απορροής υδάτων

Basic Characteristics	
1	ALUMinum alloy Κράμα αλουμινίου
2	Hardness Σκληρότητα
3	Profile Geometry Control Έλεγχος διαστάσεων διατομών
4	Glazing thickness Πάχος υαλοπίνακα που μπορεί να δεχθεί

Βασικά Χαρακτηριστικά	
	AlMgSi (EN AW 6060)
	12 Webster or 70 HB minimum 12 Webster ή 70 HB minimum
	EN DIN 12020-2 Compliant Σύμφωνα με EN DIN 12020-2
	Single or 4ple membrane Μονής ή 4πλής μεμβράνης 5+5 mm, 6+6 mm, 8+8 mm, 10+10 mm, 12+12mm

Certifications & Test Reports / Πιστοποιήσεις

Code/ Κωδικός	Section/ Τομή	Placement/ Εφαρμογή	Glazing/ Υάλωση	Height/ Ύψος	Horizontal Load/ Οριζόντια Φόρτιση	Wind Load/ Ανεμοπίεση	Impact/ Κρούση
M8200		on-floor	10+10mm	1.20m	2.00 KN/m		Compliant
			8+8mm	1.10m	3.85* KN/m		
			10+10mm	1.30m			DIN 18008-4
			10+10mm	1.50m		4000Pa	
M8202	side-mounted finished floor		10+10mm	1.05m	1.00 KN/m		Compliant
			10+10mm	1.40m			DIN 18008-4
			8+8mm	1.05m	1.00 KN/m		Compliant
	side-mounted semi- finished floor		10+10mm	1.05m	1.00 KN/m		Compliant
			8+8mm	1.05m	1.00 KN/m		Compliant
M8207		on-floor	10+10mm	1.20m	1.50 KN/m		
			10+10mm	1.30m			DIN 18008-4
			8+8mm	1.20m	1.50 KN/m		
M8208			10+10mm	1.30m			DIN 18008-4
M8209		on-floor	8+8mm	1.20m	1.00 KN/m		
M8210		embedded	10+10mm	1,6m		4000Pa	
			10+10mm	1,2m	2.00kN/m		
M8217		on-floor	10+10mm	1.2m	3.00 KN/m	4000Pa	
			10+10mm	1.30m			DIN 18008-4
M8219		on-floor	12+12mm	1.30m			DIN 18008-4
			12+12mm	1.60m	3.00 KN/m	5000Pa	
M8228		on-floor	8+8mm	1.2m	1.5 KN/m	1800Pa	

Istituto Giordano / IFT Rosenheim / Alumil Certified Lab*



A large, abstract graphic on the left side of the page, composed of several overlapping yellow and orange geometric shapes, including triangles and parallelograms, creating a dynamic, angular composition.









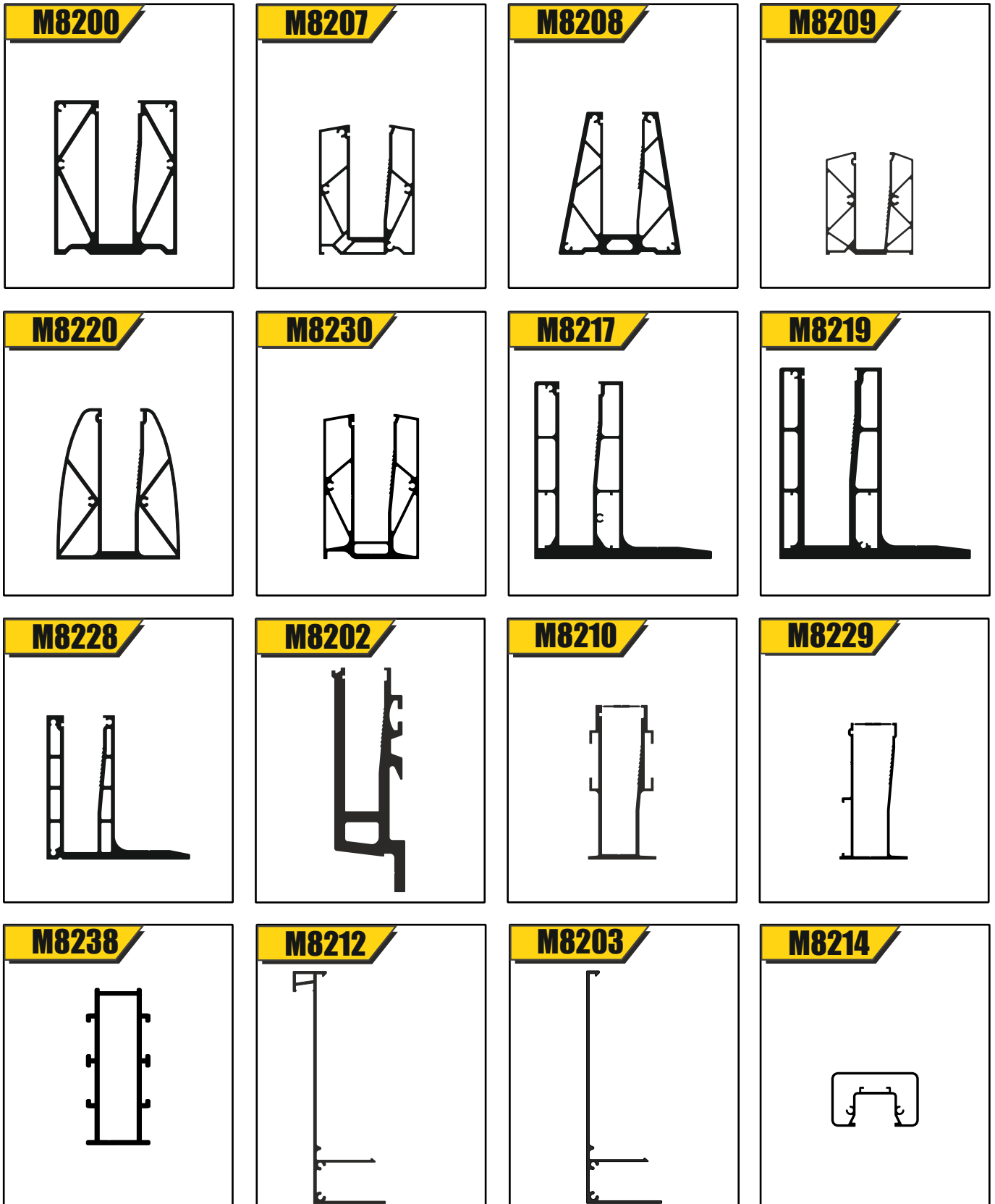







Symbol Explanation Επεξήγηση Συμβόλων

= Γωνία επιπεδότητας	= Ρυθμιζόμενος σύνδεσμος τραβέρσας	= Στιγμιαία κόλλα
= Γωνία σύνδεσης πρεσαριστή	= Πλάκα ενίσχυσης για γωνίες	= Μονωτική ταινία
= Γωνία σύνδεσης καρφωτή	= Πλάκα ενίσχυσης σύνδεσης "T"	= Μέγιστο πλάτος
= Γωνία σύνδεσης κουμπωτή χυτή	= Ειδικό	= Μέγιστο ύψος
= Γωνία σύνδεσης κουμπωτή αλουμινίου	= Προφίλι ενίσχυσης και πυρήνα	= Εξωτερική περίμετρος
= Γωνία σύνδεσης βιδωτή	= Τάπα	= Κύρια περίμετρος
= Γωνία σύνδεσης με υποδοχή για βίδα	= Kooltherm	= Ροπή αδρανείας x-x
= Γωνία για πηχάκι	= Πριόνι	= Ροπή αδρανείας γ-γ
= Γωνία σύνδεσης ρυθμιζόμενη	= Κονδύλι	= Βάρος
= Σύνδεσμος τανυ χυτός	= Ματσόφλα από καουτσούκ	= Προφίλι
= Σύνδεσμος τανυ αλουμινίου	= Οδηγός διάτρησης	= Αριθμός σελίδας
= Σύνδεσμος τραβέρσας	= Πρεσάκι	* = Δεν υπάρχει απόθεμα
= Γέφυρα τακαρίσματος	= Μονωτικό υλικό	
= Alignment corner	= Adjustable transom-mullion cleat	= Instant glue
= Crimp cleat	= Reinforcing plate for corners	= Sealing tape
= Nail cleat	= Reinforcing plate for joints	= Width
= Cast spring cleat	= Special	= Height
= ALUMinium spring cleat	= Couple Cleat	= External perimeter
= Screw spring cleat	= End cap	= Primary perimeter
= Crimp cleat pre-tapped	= Kooltherm	= Moment of inertia x-x
= Glazing holder corner	= Saw	= Moment of inertia y-y
= Corner cleat, adjustable	= Milling bit	= Weight
= Cast transom-mullion cleat	= Rubber mallet	= Profile
= ALUMinium transom-mullion cleat	= Drill jig	= Page number
= Transom-mullion cleat	= Punch press	* = Not a stock item
= Setting block	= Sealant	



Profile Index
Ευρετήριο Προφίλ

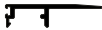

<p>M8201</p> 	<p>M8205</p> 	<p>M8223</p> 	<p>M8231</p> 
<p>M8222</p> 	<p>U-24x10x2</p> 	<p>M8237</p> 	<p>M8256</p> 
<p>M8206</p> 	<p>M6027</p> 	<p>G 40 x 40 x 4</p> 	<p>L 40 x 4</p> 
<p>M8215</p> 	<p>M8204</p> 	<p>M8218</p> 	<p>M8221</p> 

Profiles 1:1
Προφίλ 1:1

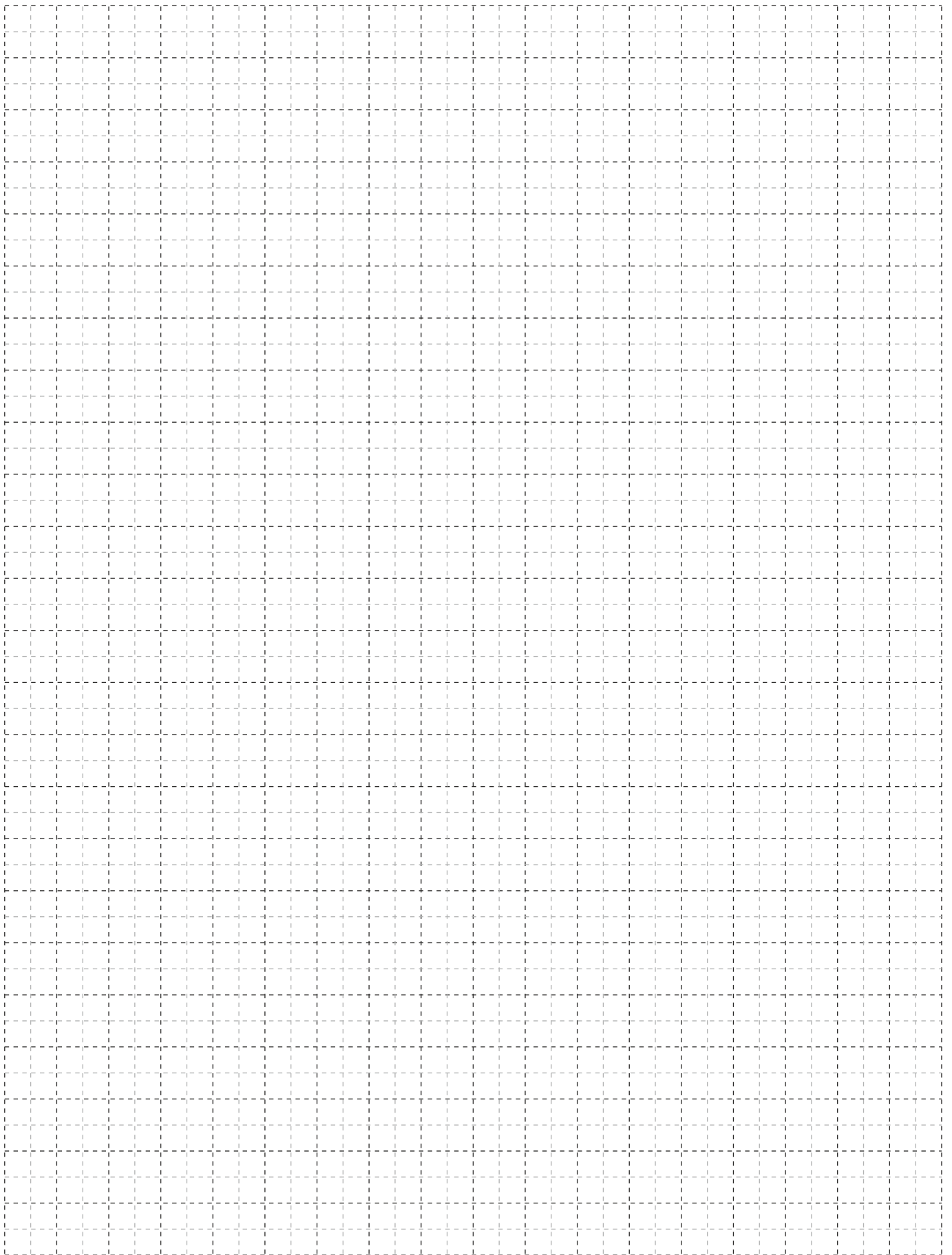

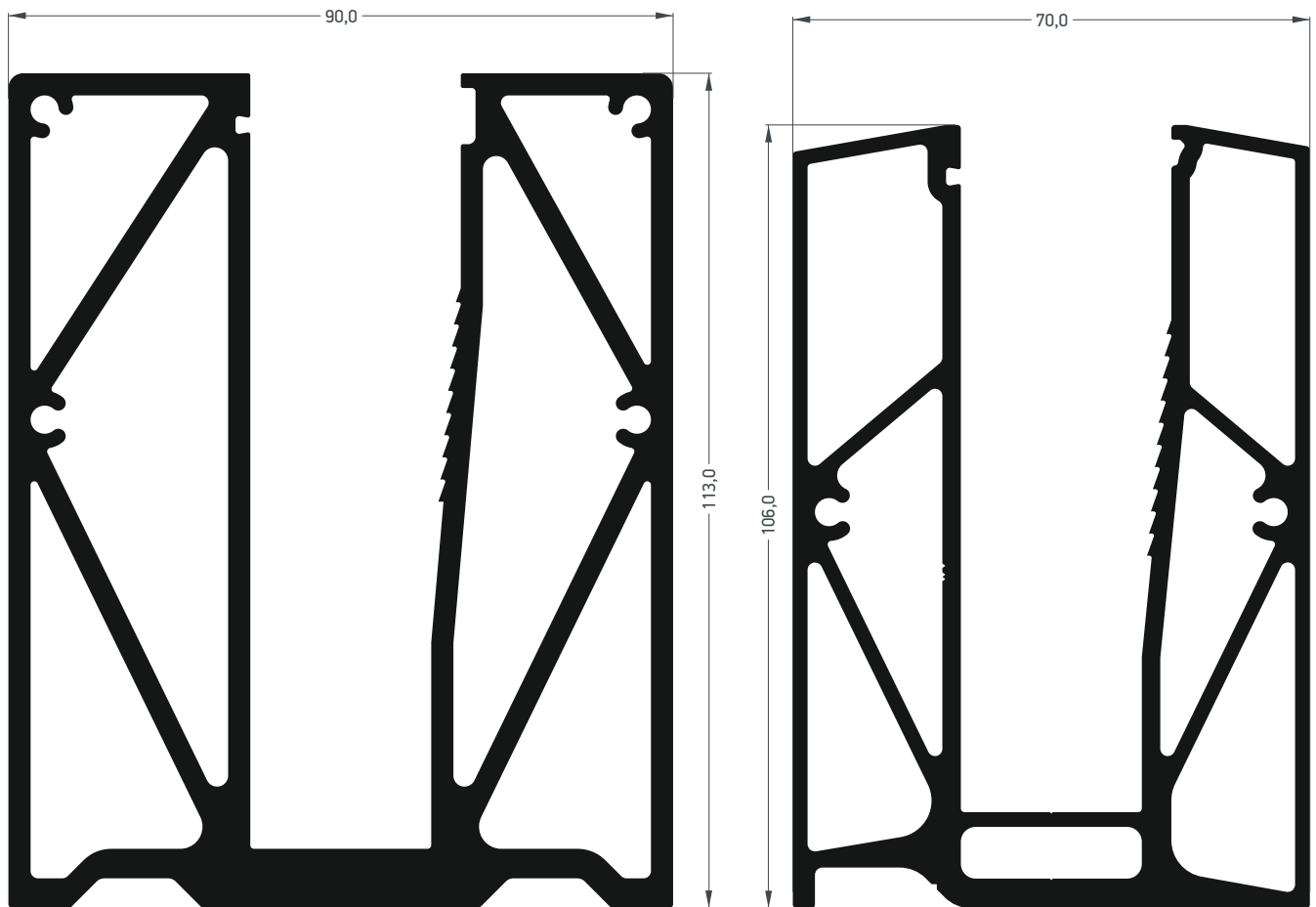

M8200	
Βάση κάγκελου - Base profile	
Εξωτερική περίμετρος External perimeter	629,5 mm
Κύρια περίμετρος Primary perimeter	287,5 mm
Ροπή αδρανείας x-x Moment of inertia x-x	375,90 cm ⁴
Ροπή αδρανείας γ-γ Moment of inertia γ-γ	246,16 cm ⁴
Πάχος υαλοπίνακα Glazing thickness	10+10mm, 8+8mm

M8230	
Βάση κάγκελου- Base profile	
Εξωτερική περίμετρος External perimeter	547,1 mm
Κύρια περίμετρος Primary perimeter	248,5 mm
Ροπή αδρανείας x-x Moment of inertia x-x	176,88 cm ⁴
Ροπή αδρανείας γ-γ Moment of inertia γ-γ	93,72 cm ⁴
Πάχος υαλοπίνακα Glazing thickness	10+10mm, 8+8mm

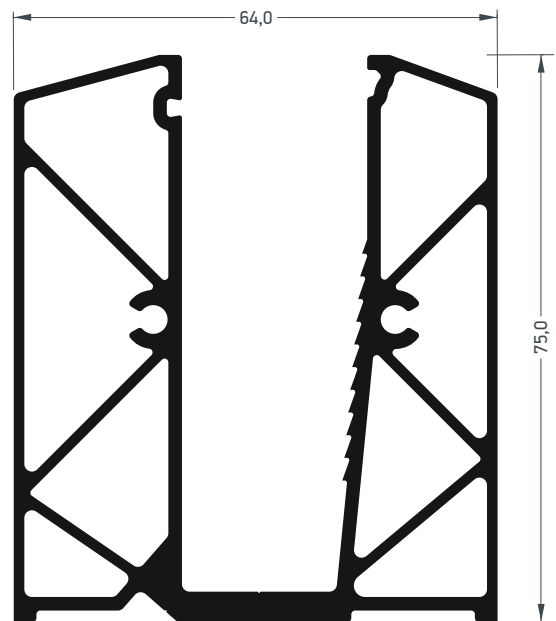
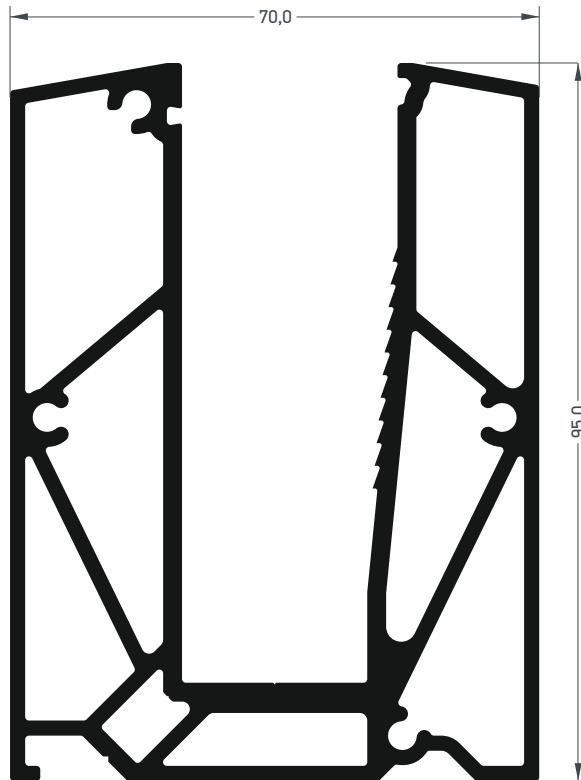

M8207	
Βάση κάγκελου- Base profile	
Εξωτερική περίμετρος External perimeter	511,0 mm
Κύρια περίμετρος Primary perimeter	223,0 mm
Ροπή αδρανείας x-x Moment of inertia x-x	126,96 cm ⁴
Ροπή αδρανείας γ-γ Moment of inertia γ-γ	83,21 cm ⁴
Πάχος υαλοπίνακα Glazing thickness	10+10mm, 8+8mm

M8209	
Βάση κάγκελου- Base profile	
Εξωτερική περίμετρος External perimeter	425,0 mm
Κύρια περίμετρος Primary perimeter	180,7 mm
Ροπή αδρανείας x-x Moment of inertia x-x	51,76 cm ⁴
Ροπή αδρανείας γ-γ Moment of inertia γ-γ	42,56 cm ⁴
Πάχος υαλοπίνακα Glazing thickness	8+8mm, 6+6mm, 5+5mm

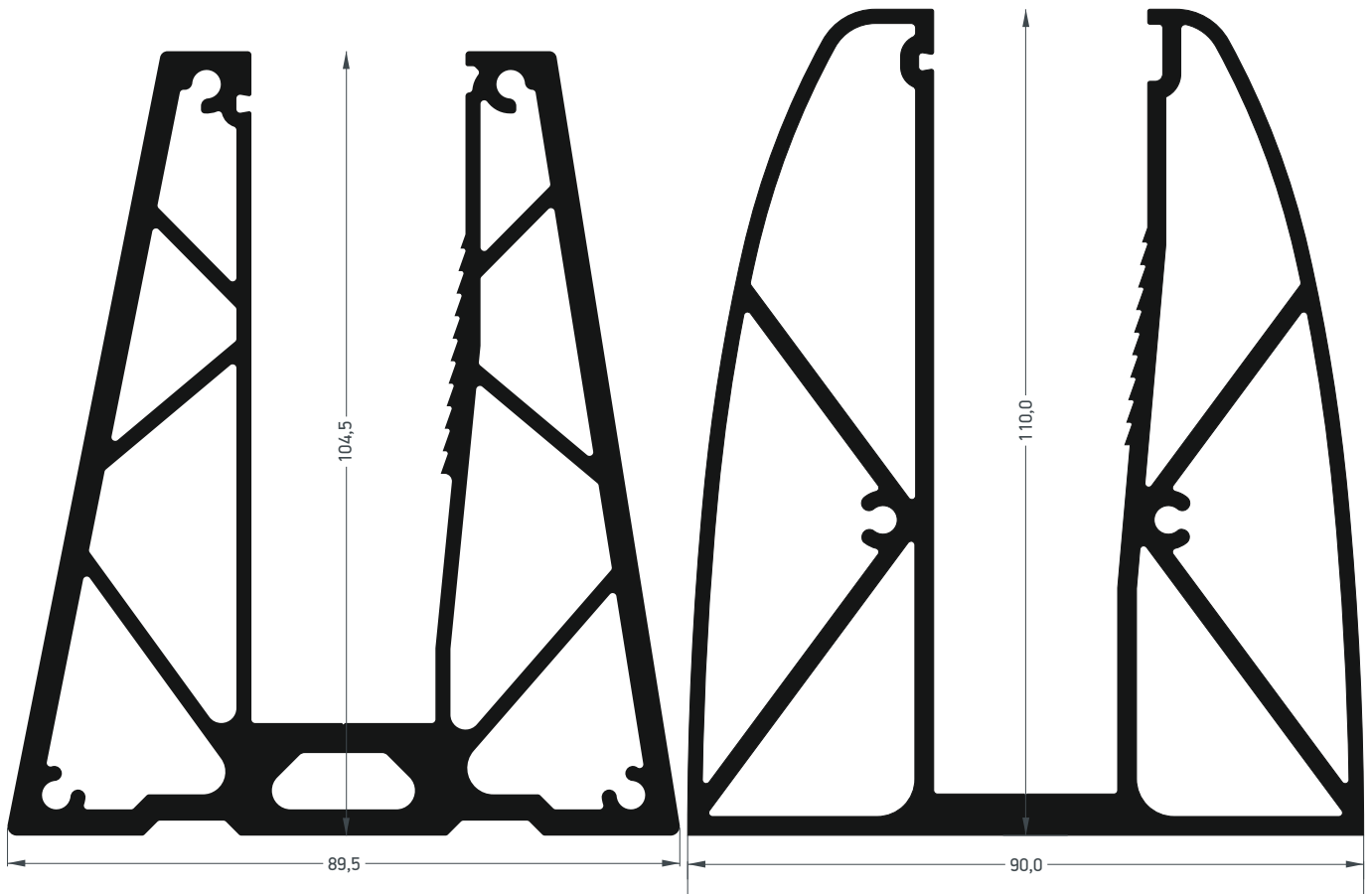

M8208	
Βάση κάγκελου- Base profile	
Εξωτερική περίμετρος External perimeter	544,2 mm
Κύρια περίμετρος Primary perimeter	237,7 mm
Ροπή αδρανείας x-x Moment of inertia x-x	225,07 cm ⁴
Ροπή αδρανείας γ-γ Moment of inertia γ-γ	138,00 cm ⁴
Πάχος υαλοπίνακα Glazing thickness	10+10mm, 8+8mm

M8220	
Βάση κάγκελου- Base profile	
Εξωτερική περίμετρος External perimeter	582,3 mm
Κύρια περίμετρος Primary perimeter	241,8 mm
Ροπή αδρανείας x-x Moment of inertia x-x	190,54 cm ⁴
Ροπή αδρανείας γ-γ Moment of inertia γ-γ	124,85 cm ⁴
Πάχος υαλοπίνακα Glazing thickness	10+10mm, 8+8mm

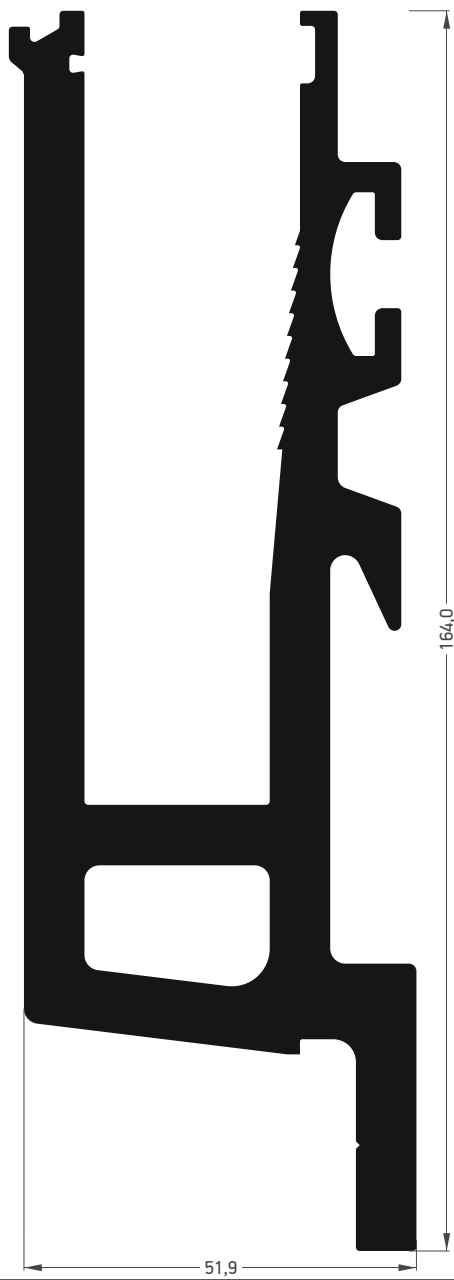
M8202

Βάση κάγκελου- Base profile

Εξωτερική περίμετρος External perimeter	733,2 mm
Κύρια περίμετρος Primary perimeter	0 mm
Ροπή αδρανείας x-x Moment of inertia x-x	93,04 cm ⁴
Ροπή αδρανείας y-y Moment of inertia y-y	537,8 cm ⁴
Πάχος υαλοπίνακα Glazing thickness	10+10mm, 8+8mm

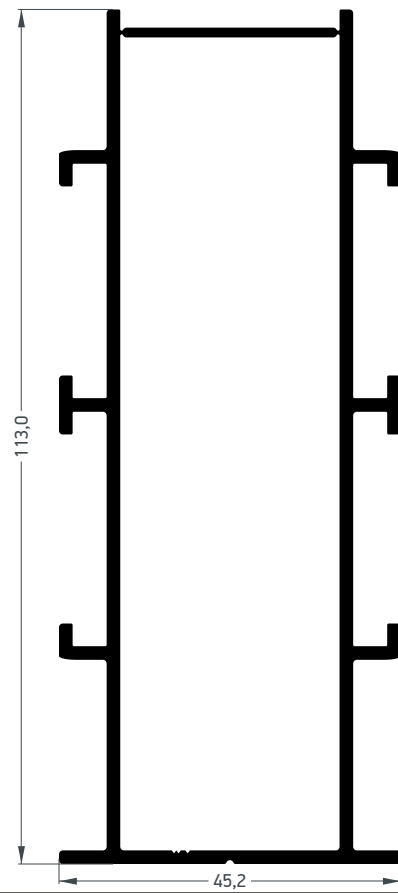
M8238

Βάση κάγκελου- Base profile

Εξωτερική περίμετρος External perimeter	437,9 mm
Κύρια περίμετρος Primary perimeter	0 mm
Ροπή αδρανείας x-x Moment of inertia x-x	83,25 cm ⁴
Ροπή αδρανείας y-y Moment of inertia y-y	15,70 cm ⁴
Πάχος υαλοπίνακα Glazing thickness	10+10mm, 8+8mm

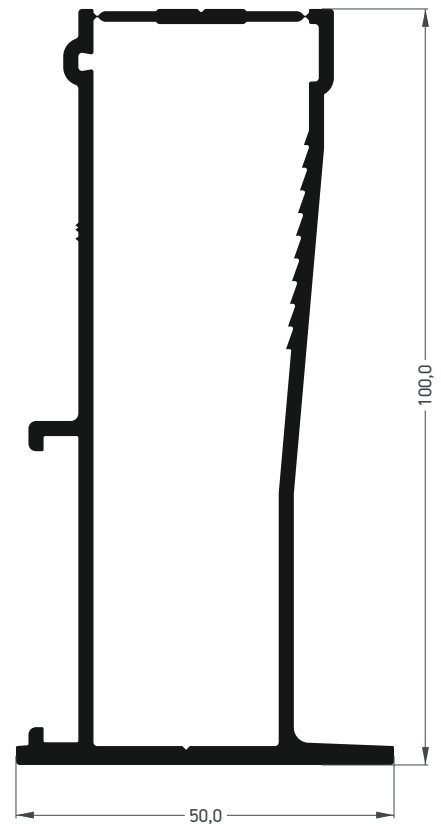
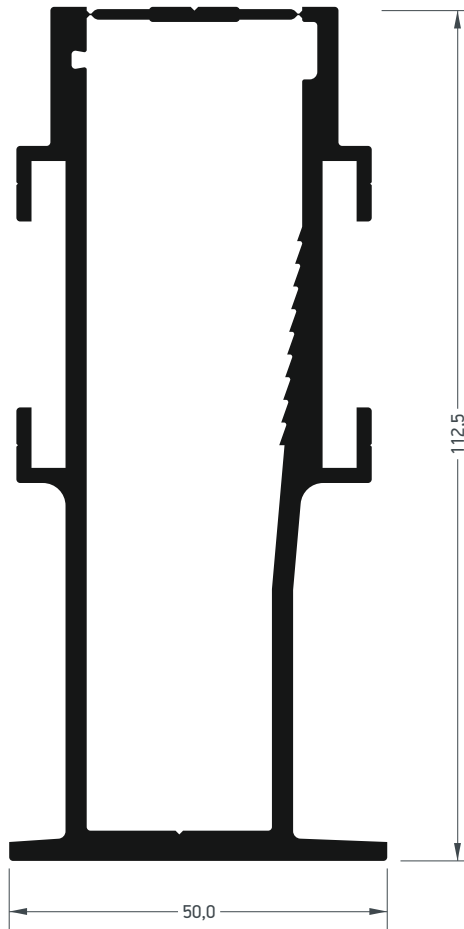

M8210	
Βάση κάγκελου - Base profile	
Εξωτερική περίμετρος External perimeter	444,6 mm
Κύρια περίμετρος Primary perimeter	0 mm
Ροπή αδρανείας x-x Moment of inertia x-x	145,73 cm ⁴
Ροπή αδρανείας γ-γ Moment of inertia γ-γ	25,23 cm ⁴
Πάχος υαλοπίνακα Glazing thickness	10+10mm, 8+8mm

M8229	
Βάση κάγκελου - Base profile	
Εξωτερική περίμετρος External perimeter	327,4 mm
Κύρια περίμετρος Primary perimeter	0 mm
Ροπή αδρανείας x-x Moment of inertia x-x	74,30 cm ⁴
Ροπή αδρανείας γ-γ Moment of inertia γ-γ	12,3 cm ⁴
Πάχος υαλοπίνακα Glazing thickness	10+10mm, 8+8mm

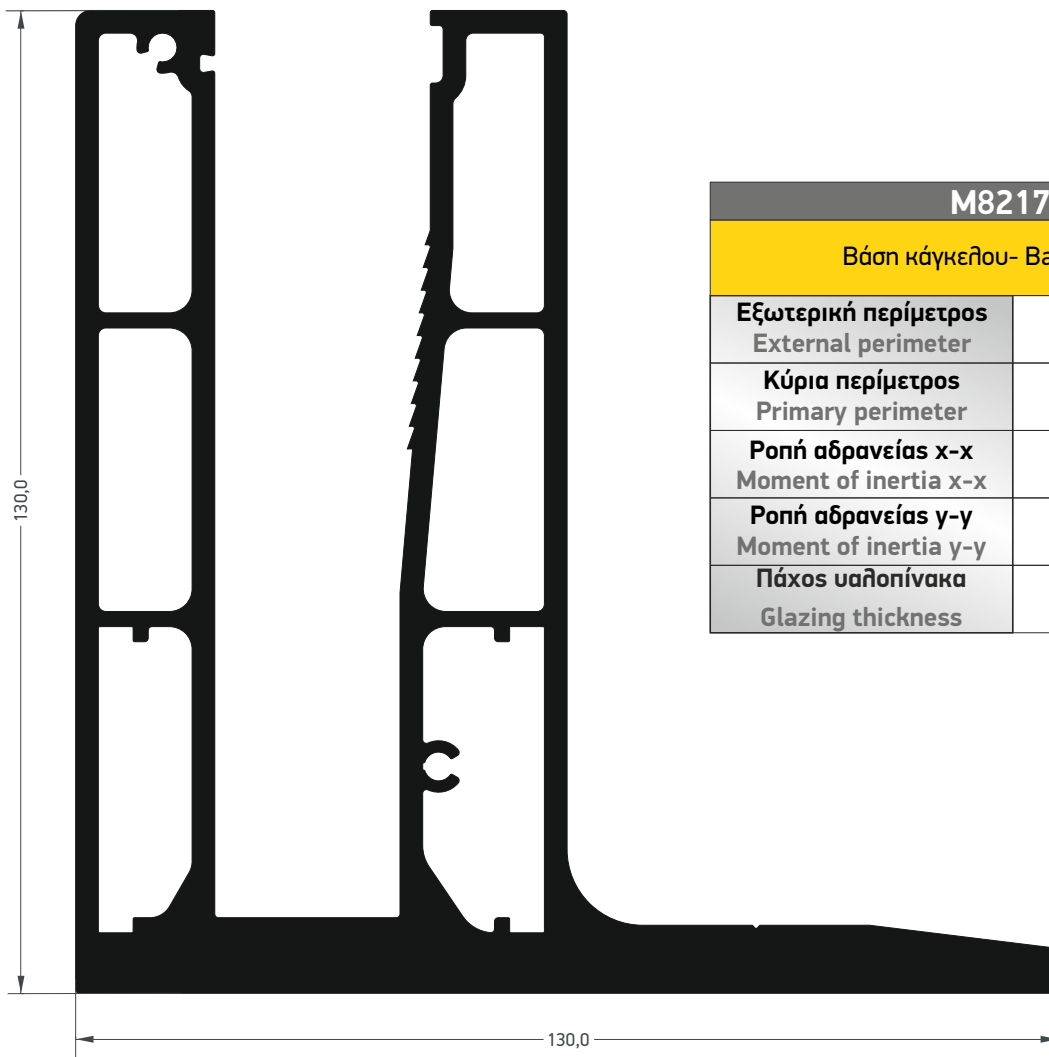

M8217	
Βάση κάγκελου- Base profile	
Εξωτερική περίμετρος External perimeter	760,1 mm
Κύρια περίμετρος Primary perimeter	353mm
Ροπή αδρανείας x-x Moment of inertia x-x	538,77 cm ⁴
Ροπή αδρανείας γ-γ Moment of inertia γ-γ	317,98 cm ⁴
Πάχος υαλοπίνακα Glazing thickness	10+10mm, 8+8mm

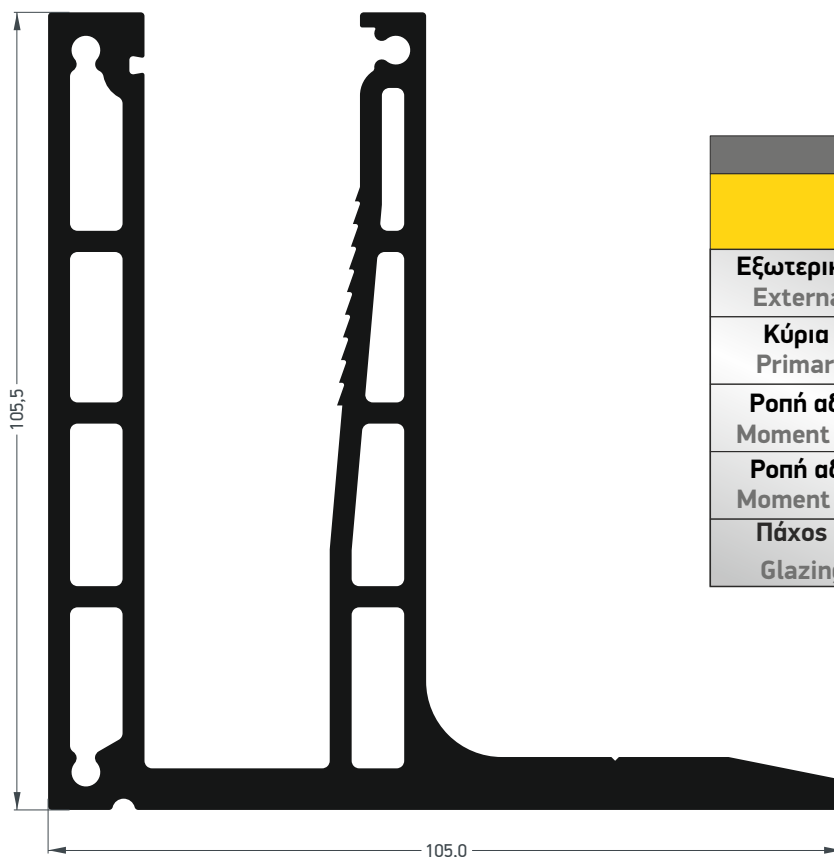

M8228	
Βάση κάγκελου- Base profile	
Εξωτερική περίμετρος External perimeter	632,3 mm
Κύρια περίμετρος Primary perimeter	290,51mm
Ροπή αδρανείας x-x Moment of inertia x-x	231,71 cm ⁴
Ροπή αδρανείας γ-γ Moment of inertia γ-γ	140,79 cm ⁴
Πάχος υαλοπίνακα Glazing thickness	10+10mm, 8+8mm

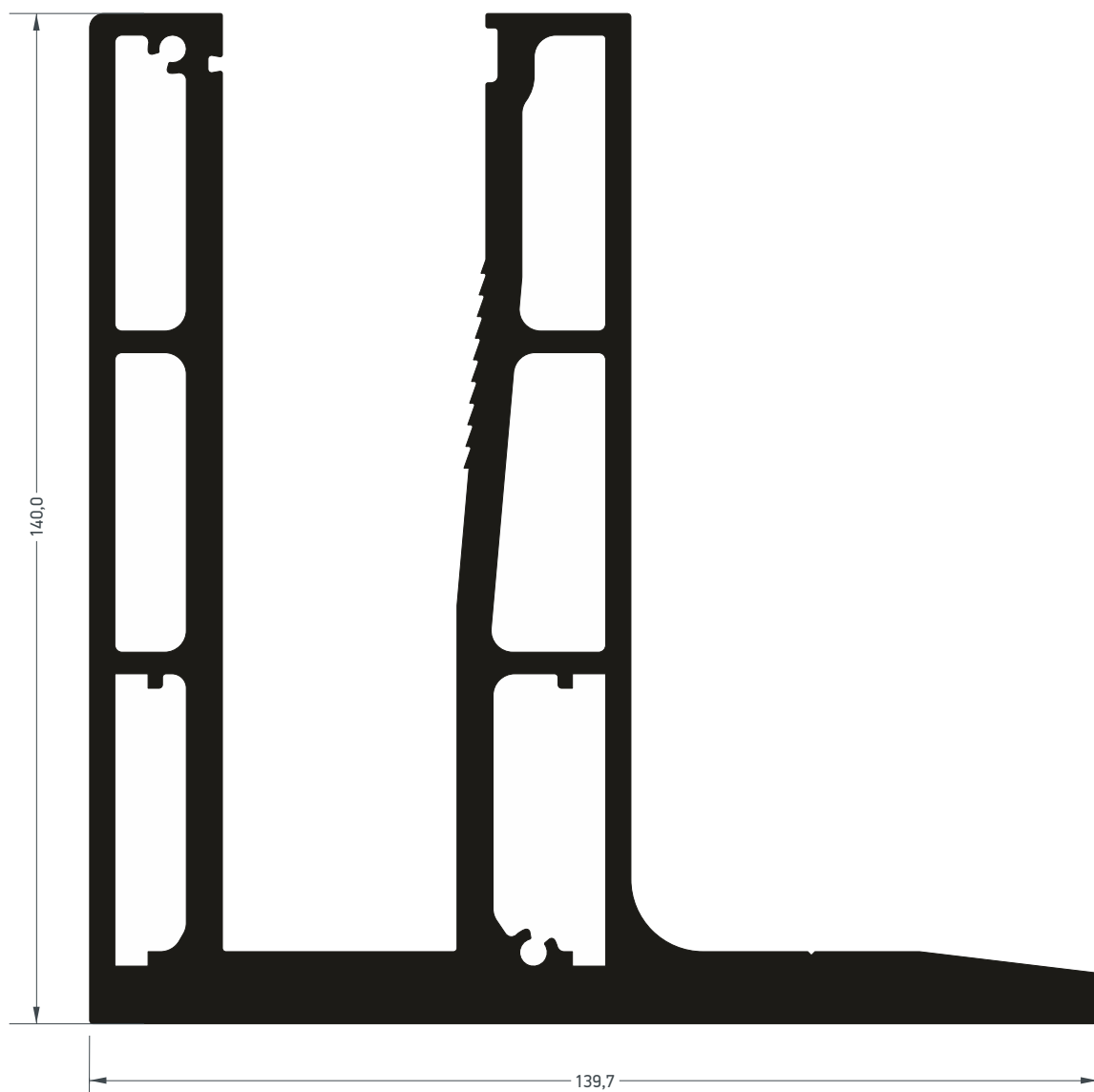

M8219	
Βάση κάγκελου- Base profile	
Εξωτερική περίμετρος External perimeter	820,1 mm
Κύρια περίμετρος Primary perimeter	375 mm
Ροπή αδρανείας x-x Moment of inertia x-x	802,42 cm ⁴
Ροπή αδρανείας y-y Moment of inertia y-y	487,63 cm ⁴
Πάχος υαλοπίνακα Glazing thickness	12+12

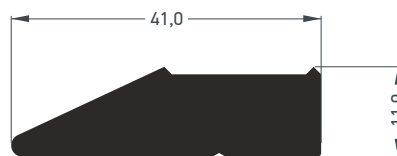
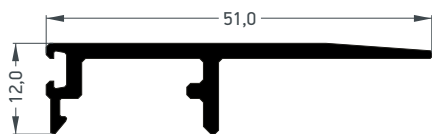

M8218	
Cover profile - Καπάκι κάγκελο	
Εξωτερική περίμετρος External perimeter	155,2 mm
Κύρια περίμετρος Primary perimeter	52 mm
Ροπή αδρανείας x-x Moment of inertia x-x	0,13 cm ⁴
Ροπή αδρανείας y-y Moment of inertia y-y	2,64 cm ⁴

M8204	
Προφίλ γάντζος - Hook profile	
Εξωτερική περίμετρος External perimeter	97,9 mm
Κύρια περίμετρος Primary perimeter	0 mm
Ροπή αδρανείας x-x Moment of inertia x-x	4,18 cm ⁴
Ροπή αδρανείας y-y Moment of inertia y-y	0,36 cm ⁴



M8221	
Cover profile - Καπάκι κάγκελο	
Εξωτερική περίμετρος External perimeter	158,2 mm
Κύρια περίμετρος Primary perimeter	53,1 mm
Ροπή αδρανείας x-x Moment of inertia x-x	0,13 cm ⁴
Ροπή αδρανείας y-y Moment of inertia y-y	2,88 cm ⁴

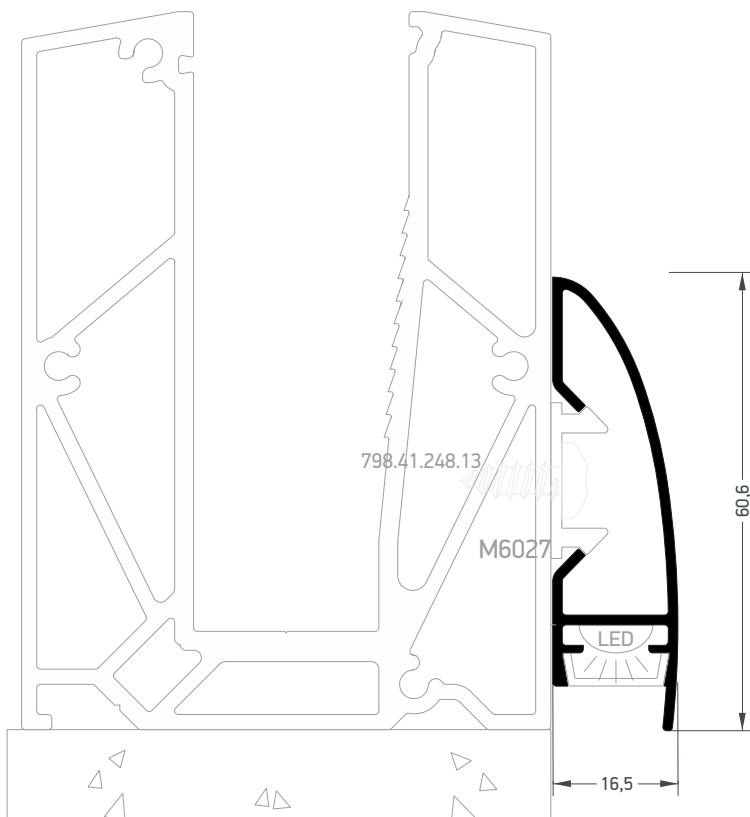

M8215	
Additional profile - Πρόσθετο προφίλ	
Εξωτερική περίμετρος External perimeter	244 mm
Κύρια περίμετρος Primary perimeter	65 mm
Ροπή αδρανείας x-x Moment of inertia x-x	0,64 cm ⁴
Ροπή αδρανείας y-y Moment of inertia y-y	5,06 cm ⁴

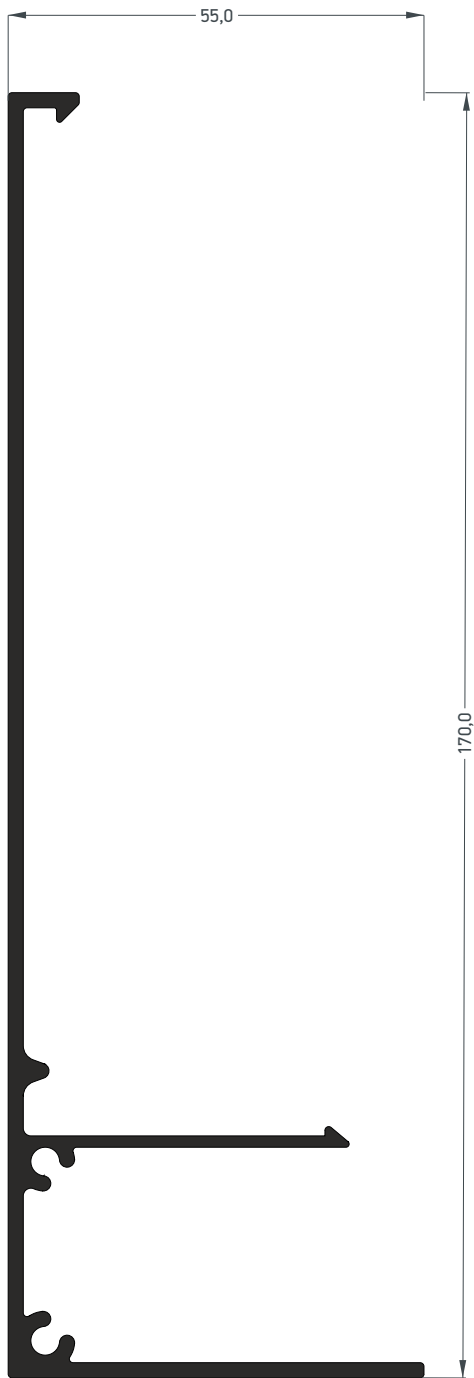
M8203

Προφίλ-καπάκι - Cover profile

Εξωτερική περίμετρος External perimeter	569,8 mm
Κύρια περίμετρος Primary perimeter	232,8 mm
Ροπή αδρανείας x-x Moment of inertia x-x	175,21 cm ⁴
Ροπή αδρανείας γ-γ Moment of inertia γ-γ	11,32 cm ⁴

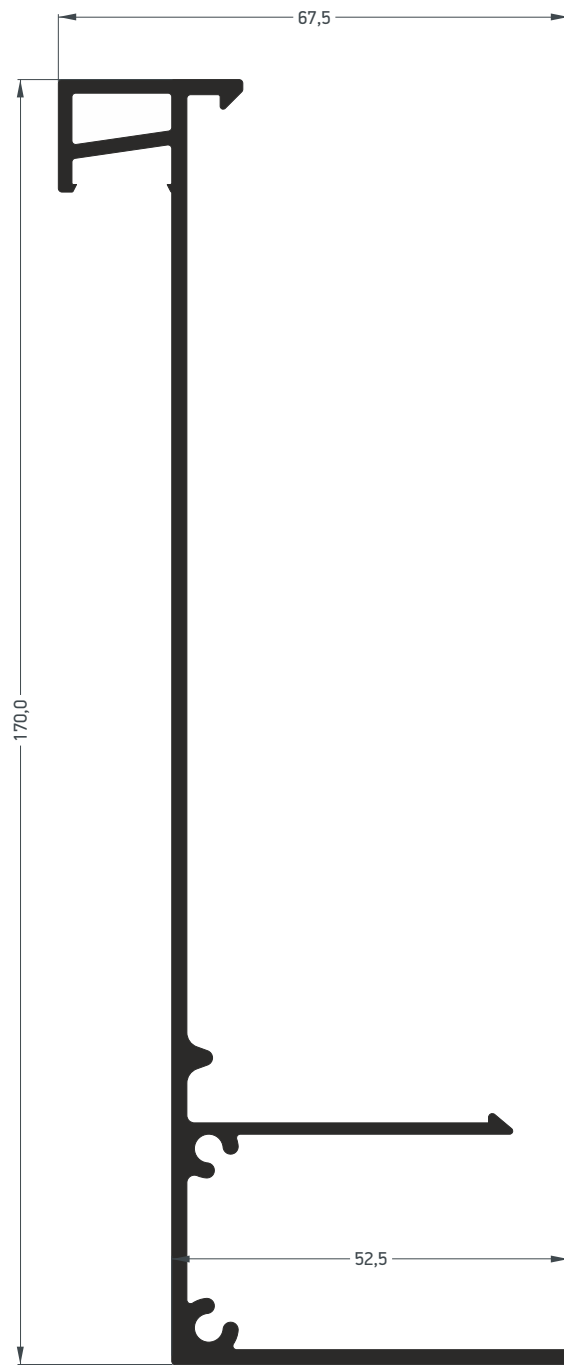
M8212

Προφίλ καπάκι για Led- Cover profile

Εξωτερική περίμετρος External perimeter	606,5 mm
Κύρια περίμετρος Primary perimeter	37,5 mm
Ροπή αδρανείας x-x Moment of inertia x-x	244,68 cm ⁴
Ροπή αδρανείας γ-γ Moment of inertia γ-γ	12,63 cm ⁴

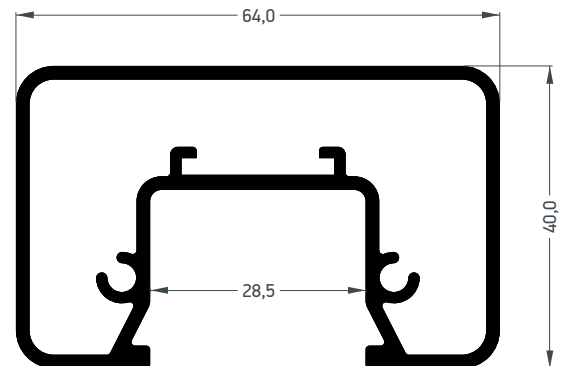
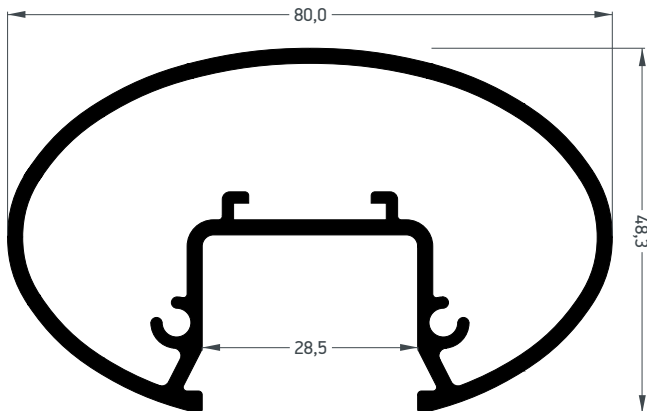

M8201	
Κουραστή - Handrail	
Εξωτερική περίμετρος External perimeter	257,3 mm
Κύρια περίμετρος Primary perimeter	183,6 mm
Ροπή αδρανείας x-x Moment of inertia x-x	11,52 cm ⁴
Ροπή αδρανείας y-y Moment of inertia y-y	30,20 cm ⁴

M8214	
Κουραστή - Handrail	
Εξωτερική περίμετρος External perimeter	140 mm
Κύρια περίμετρος Primary perimeter	152 mm
Ροπή αδρανείας x-x Moment of inertia x-x	168 cm ⁴
Ροπή αδρανείας y-y Moment of inertia y-y	180 cm ⁴

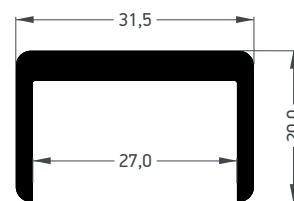
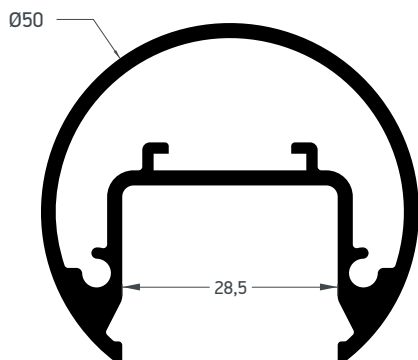

M8205	
Κουραστή - Handrail	
Εξωτερική περίμετρος External perimeter	203,9 mm
Κύρια περίμετρος Primary perimeter	127,0 mm
Ροπή αδρανείας x-x Moment of inertia x-x	6,57 cm ⁴
Ροπή αδρανείας y-y Moment of inertia y-y	12,08 cm ⁴

M8222	
Κουραστή - Handrail	
Εξωτερική περίμετρος External perimeter	131,1 mm
Κύρια περίμετρος Primary perimeter	72,8 mm
Ροπή αδρανείας x-x Moment of inertia x-x	0,59 cm ⁴
Ροπή αδρανείας y-y Moment of inertia y-y	2,50 cm ⁴

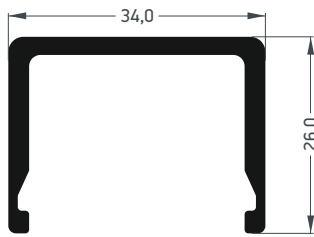

M8231	
Κουπαστή για πάχος υαλοπίνακα 10+10mm Handrail for glazing thickness 10+10	
Εξωτερική περίμετρος External perimeter	166,9 mm
Κύρια περίμετρος Primary perimeter	85,4 mm
Ροπή αδρανείας x-x Moment of inertia x-x	1,26 cm ⁴
Ροπή αδρανείας y-y Moment of inertia y-y	3,67 cm ⁴

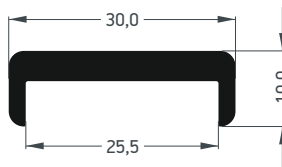

M8206	
Κουπαστή για πάχος υαλοπίνακα 10+10mm Handrail for glazing thickness 10+10	
Εξωτερική περίμετρος External perimeter	88,1 mm
Κύρια περίμετρος Primary perimeter	50,0 mm
Ροπή αδρανείας x-x Moment of inertia x-x	0,07 cm ⁴
Ροπή αδρανείας y-y Moment of inertia y-y	1,35 cm ⁴

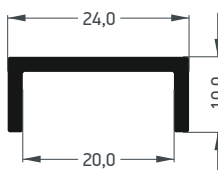

U-24x10x2	
Κουπαστή για πάχος υαλοπίνακα 8+8mm Handrail for glazing thickness 8+8	
Εξωτερική περίμετρος External perimeter	83,0 mm
Κύρια περίμετρος Primary perimeter	44,0 mm
Ροπή αδρανείας x-x Moment of inertia x-x	0,07 cm ⁴
Ροπή αδρανείας y-y Moment of inertia y-y	1,35 cm ⁴
Βάρος Weight	216 gr/m

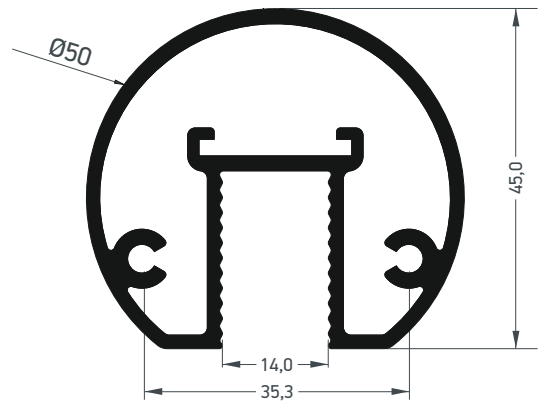

M8223	
Κουπαστή - Handrail	
Εξωτερική περίμετρος External perimeter	205,6 mm
Κύρια περίμετρος Primary perimeter	142 mm
Ροπή αδρανείας x-x Moment of inertia x-x	7,43 cm ⁴
Ροπή αδρανείας y-y Moment of inertia y-y	10,83 cm ⁴

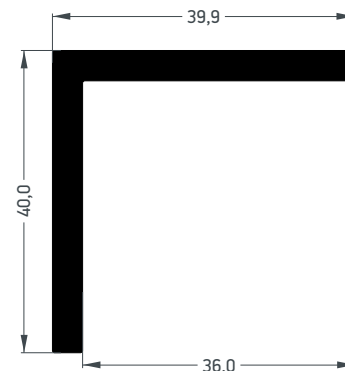

G 40 x 40 x 4	
Standard profile	
Βάρος Weight	821 gr/m

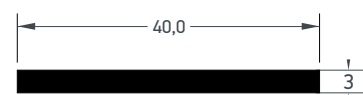

L 40 x 3	
Standard profile	
Βάρος Weight	324 gr/m

M8200 on-floor with 10+10mm
or 8+8mm glass

M8200 επιδαπέδια με 10+10mm
ή 8+8mm υαλοπίνακα



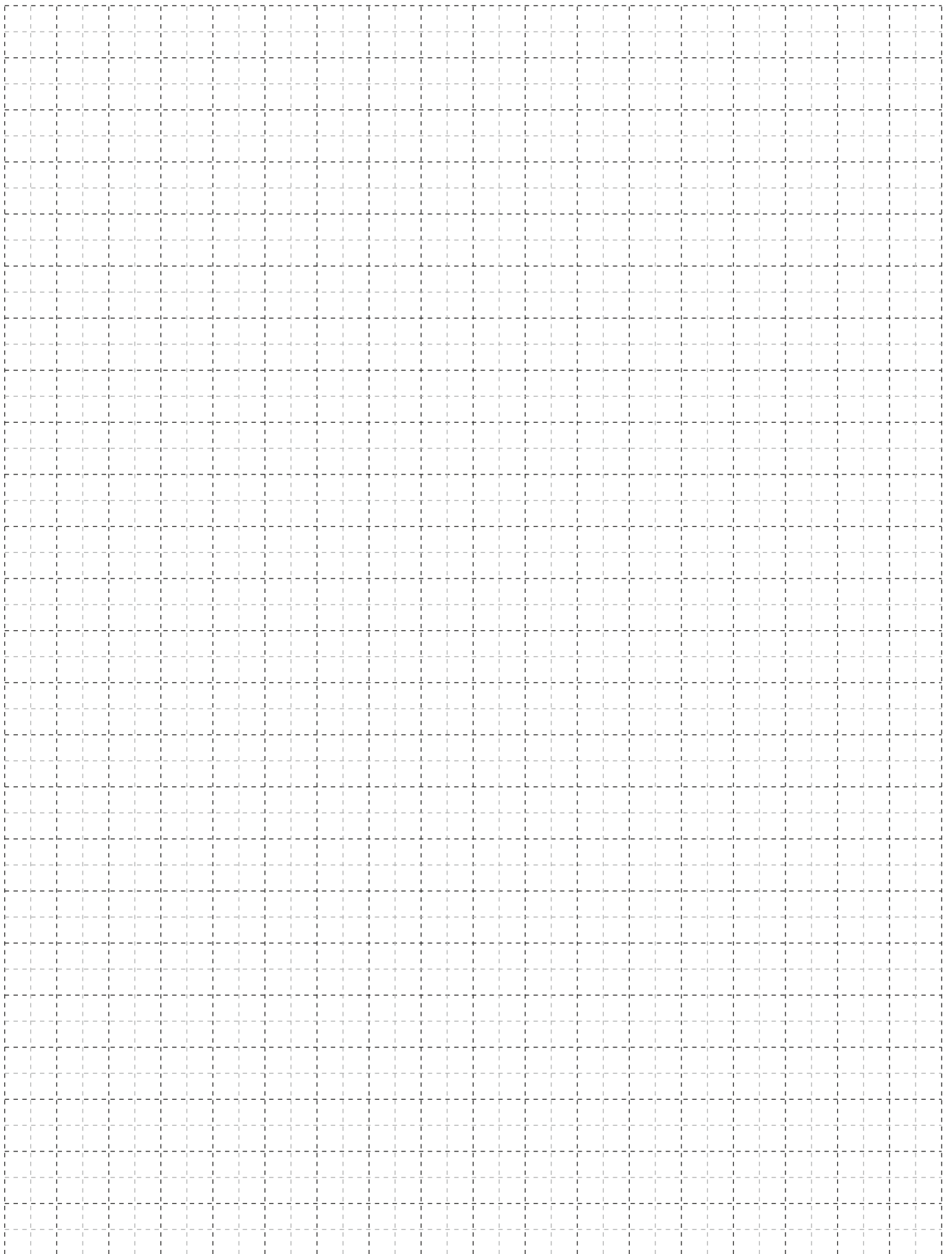

Σύστημα για επιδαπέδια τοποθέτηση | On - floor system



Με υαλοπίνακα 10+10 (21,52mm)
With glass 10+10 (21,52mm)

4ple membrane - 4πλή μεμβράνη

Με υαλοπίνακα 8+8 (17,52mm)
With glass 8+8 (17,52mm)

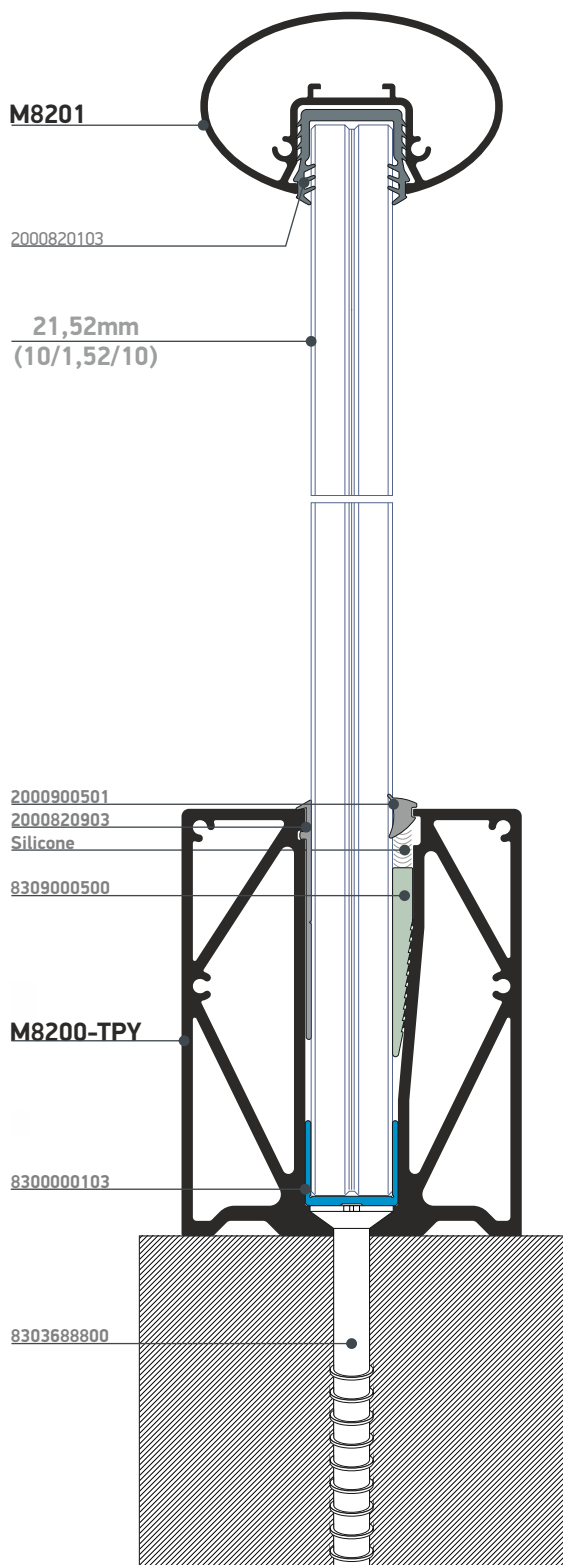
4ple membrane - 4πλή μεμβράνη

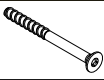

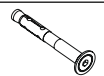
Anchors		
8303688800		Μπετόβιδες /Concrete screw 10x120 SK
8305031300		Αγκύρια με χιτώνιο /High performance anchor 10x80 SK
8305031380		Αγκύρια με χιτώνιο /High performance anchor 6x105 SK

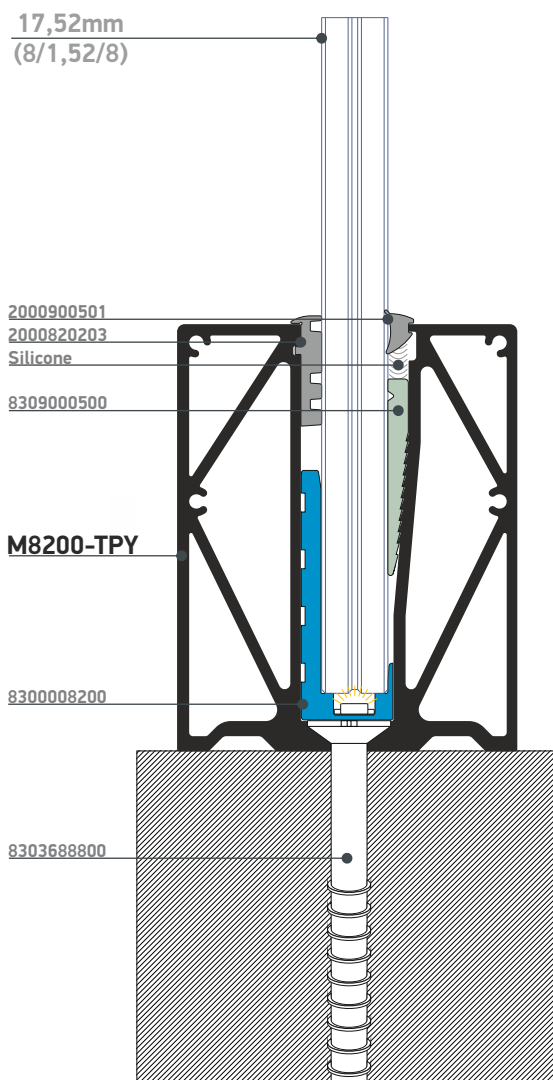

*The choice of anchor should be adjusted according to the needs of the application.
Η επιλογή του αγκυριού πρέπει να προσαρμόζεται ανάλογα με τις ανάγκες της εφαρμογής.

Typology Characteristics

- On-floor or in-floor mounting
- Continuous profile for glass constructions with height up to 1.2m
- Glass panel 8+8 or 10+10mm laminate tempered with quadruple membrane
- Very robust construction - horizontal loading 4KN/m
- Large holding depth
- Available in all surface treatment shades

Χαρακτηριστικά τυπολογίας

- Επιδαπέδια τοποθέτηση ή και χωνευτή
- Ενιαίο προφίλ για γυάλινες κατασκευές με ύψος έως και 1.2m
- Για υαλοπίνακα 8+8 ή 10+10mm triplex securit με τετραπλή μεμβράνη
- Πολύ στιβαρή κατασκευή - οριζόντια φόρτιση 4KN/m
- Μεγάλο βάθος συγκράτησης
- Σε όλες τις διαθέσιμες αποχρώσεις επιφανειακής επεξεργασίας



Σύστημα για επιδαπέδια τοποθέτηση | On - floor system

M8207 on-floor with 10+10mm
or 8+8mm glass

M8207 επιδαπέδια με 10+10mm
ή 8+8mm υαλοπίνακα



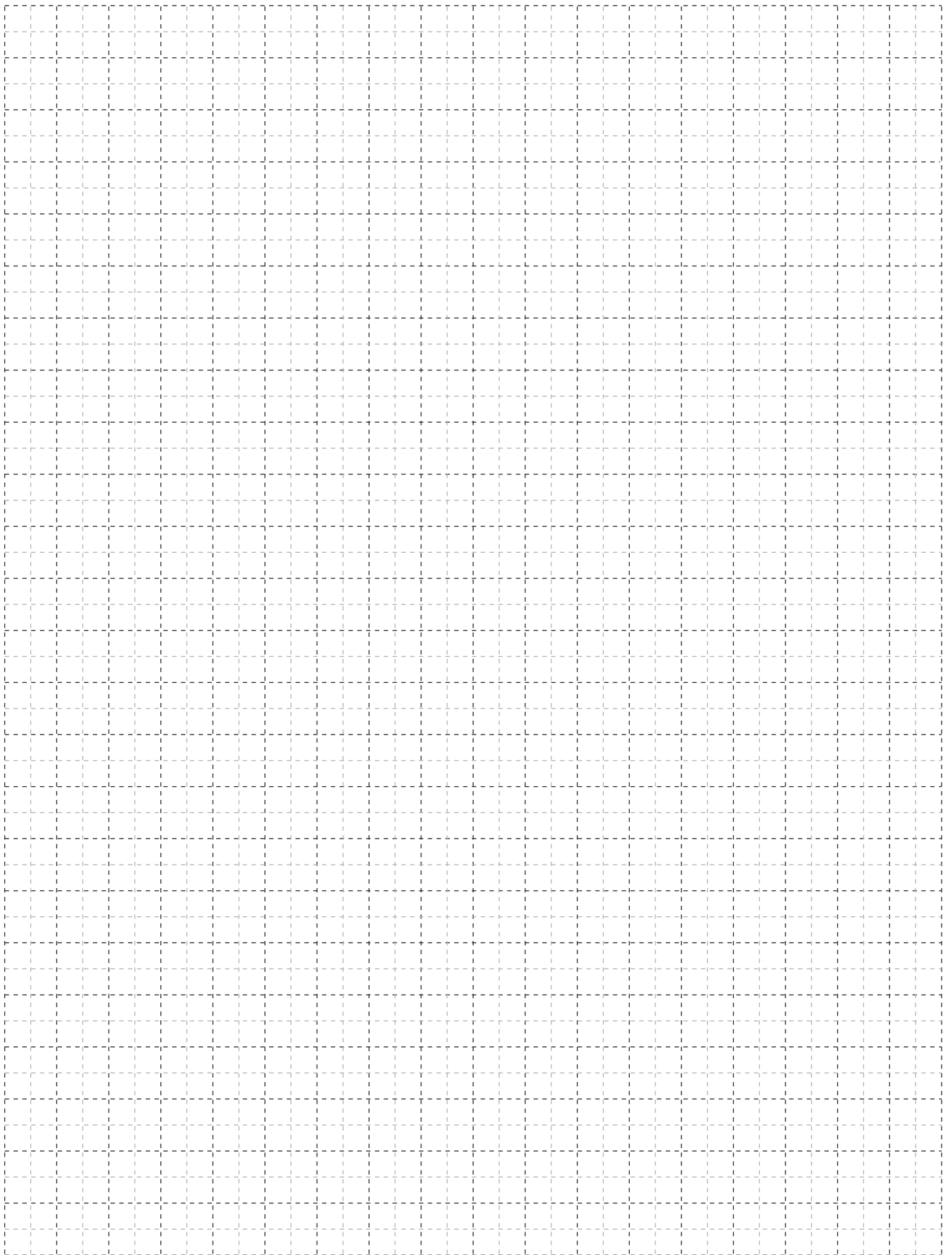

Σύστημα για επιδαπέδια τοποθέτηση | On - floor system



Με υαλοπίνακα 10+10 (21,52mm)
With glass 10+10 (21,52mm)

Με υαλοπίνακα 8+8 (17,52mm)
With glass 8+8 (17,52mm)

4ple membrane - 4πλή μεμβράνη

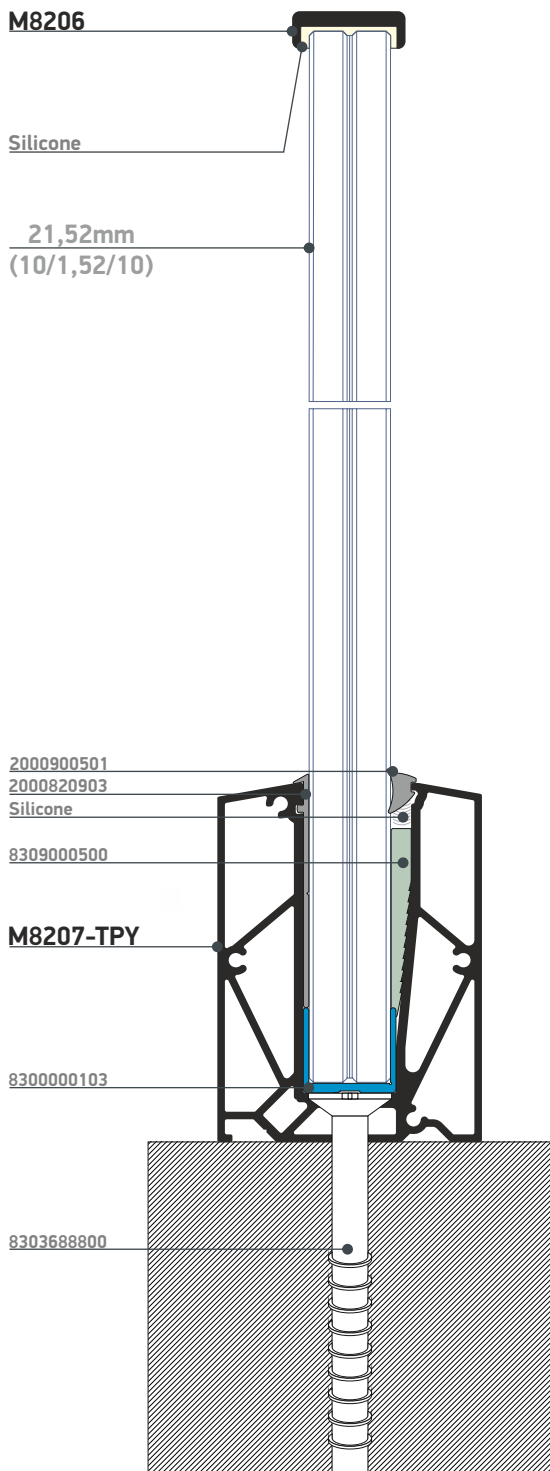
4ple membrane - 4πλή μεμβράνη

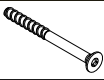

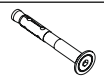
Anchors		
8303688800		Μπετόβιδες /Concrete screw 10x120 SK
8305031300		Αγκύρια με χιτώνιο /High performance anchor 10x80 SK
8305031380		Αγκύρια με χιτώνιο /High performance anchor 10x80 SK

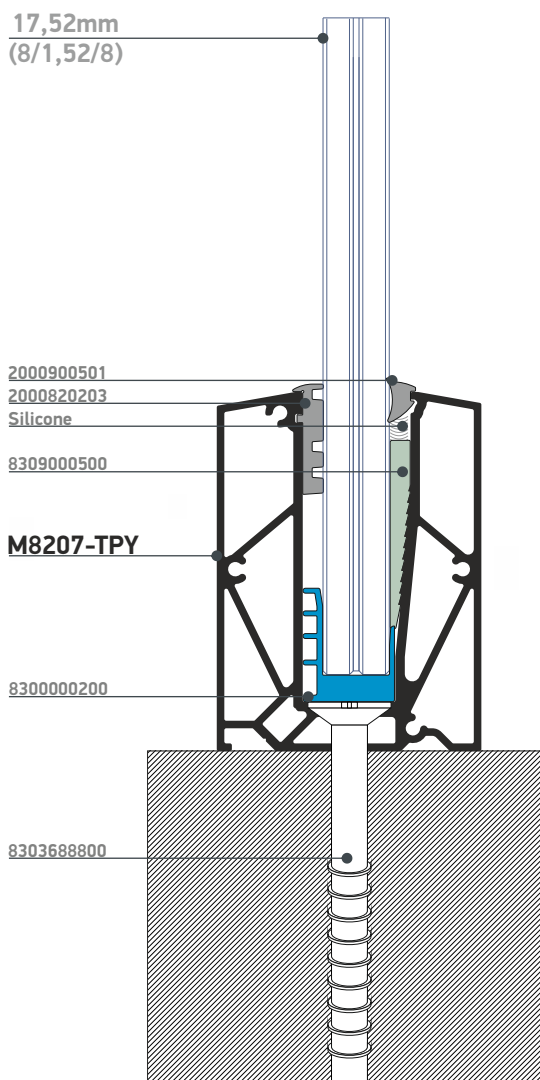

*The choice of anchor should be adjusted according to the needs of the application.
Η επιλογή του αγκυρίου πρέπει να προσαρμόζεται ανάλογα με τις ανάγκες της εφαρμογής.

Typology Characteristics

- On-floor or in-floor mounting
- Continuous profile for glass constructions with height up to 1.2m
- Glass panel 8+8 or 10+10mm laminate tempered with quadruple membrane (special pad 1.2mm in the case of single membrane)
- Very robust construction - horizontal loading 2.0KN
- Available in all surface treatment shades

Χαρακτηριστικά τυπολογίας

- Επιδαπέδια τοποθέτηση ή και χωνευτή
- Ενιαίο προφίλ για γυάλινες κατασκευές με ύψος έως και 1.2m
- Για υαλοπίνακα 8+8 ή 10+10mm triplex securit με τετραπλή μεμβράνη (χρήση ειδικού πλάκιδιο 1.2mm στην περίπτωση μονή μεμβράνη)
- Πολύ στιβαρή κατασκευή - οριζόντια φόρτιση 2.0KN
- Σε όλες τις διαθέσιμες αποχρώσεις επιφανειακής επεξεργασίας

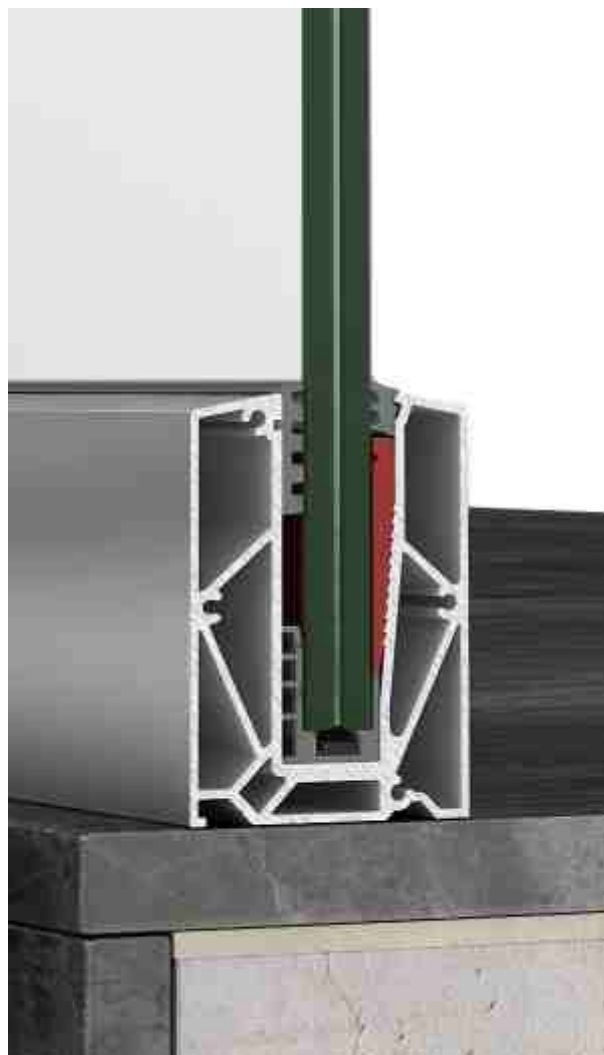

Σύστημα για επιδαπέδια τοποθέτηση|On - floor system

M8209 on-floor 8+8mm
6+6mm or 5+5mm

M8209 επιδαπέδια 8+8mm
6+6mm ή 5+5mm



Σύστημα για επιδαπέδια τοποθέτηση | On - floor system



Με υαλοπίνακα 8+8 (17,52mm)
With glass 8+8 (17,52mm)

4ple membrane - 4πλή μεμβράνη

Με υαλοπίνακα 6+6 (13,52mm)
With glass 6+6 (13,52mm)

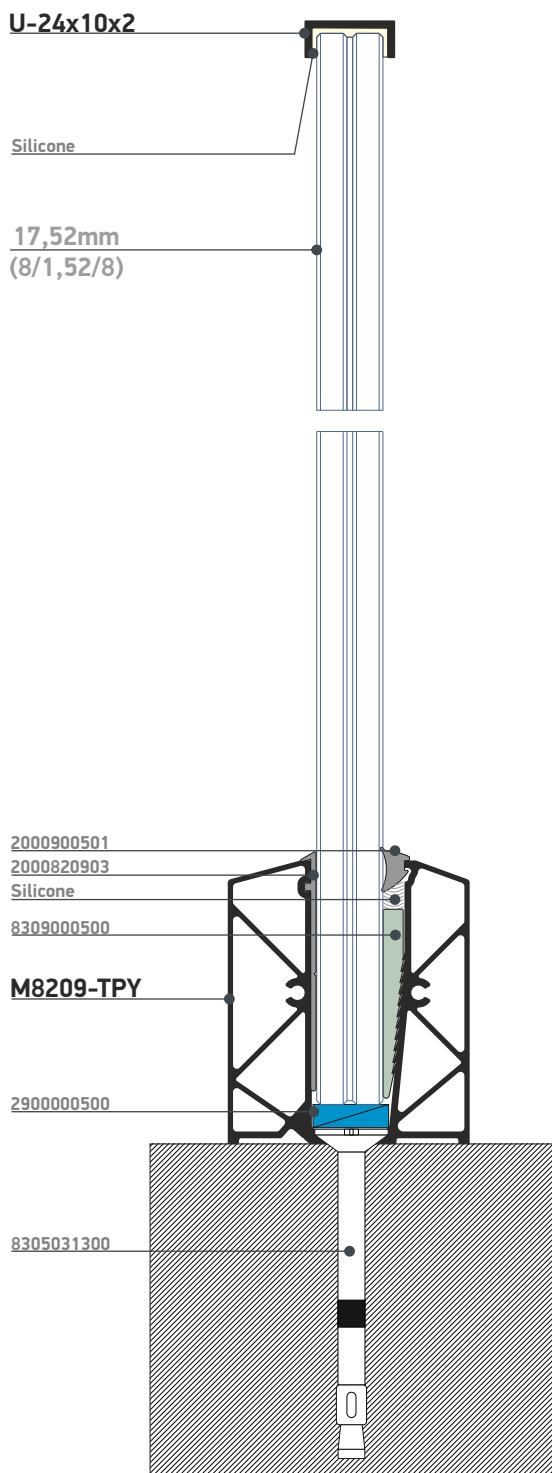
4ple membrane - 4πλή μεμβράνη



Anchors		
8303688200		Μπετόβιδες /Concrete screw 8x90 SK
8305031300		Αγκύρια με χιτώνιο /High performance anchor 6x80 SK
8305031380		Αγκύρια με χιτώνιο /High performance anchor 6x105 SK

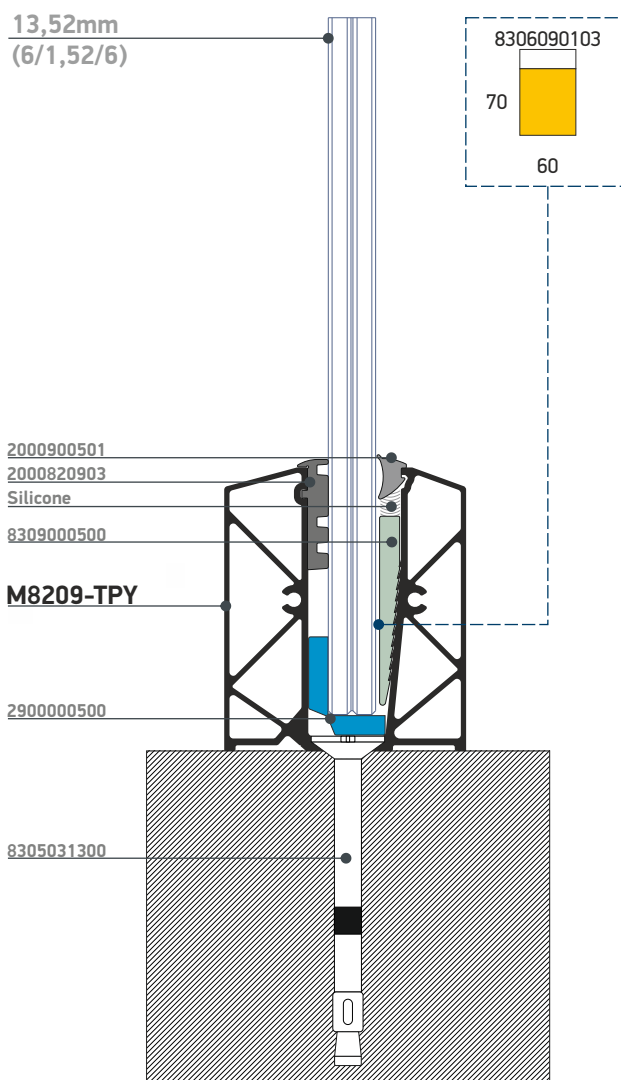

*The choice of anchor should be adjusted according to the needs of the application.
Η επιλογή του αγκυρίου πρέπει να προσαρμόζεται ανάλογα με τις ανάγκες της εφαρμογής.

Σύστημα για επιδαπέδια τοποθέτηση | On - floor system

Με υαλοπίνακα 5+5 (11,52mm)
With glass 5+5 (11,52mm)

4ple membrane - 4πλή μεμβράνη

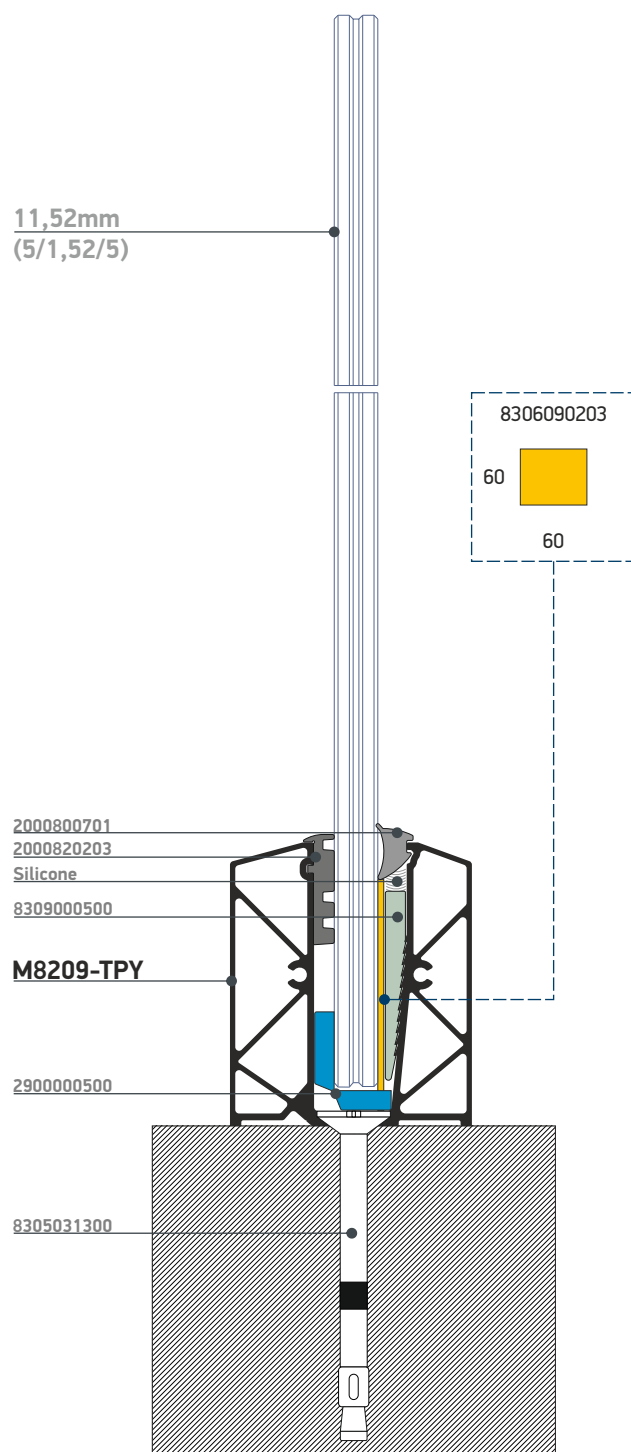

Typology Characteristics

- On-floor mounting on existing parapet
- Continuous profile for glass constructions with height up to 0.70m
- Glass panel 5+5, 6+6 or 8+8 laminate tempered with quadruple membrane

5+5mm panel requires plastic pad 2mm

- Available in all surface treatment shades

Χαρακτηριστικά τυπολογίας

- Επιδαπέδια τοποθέτηση σε υπάρχον στηθαίο
- Ενιαίο προφίλ για γυάλινες κατασκευές με ύψος έως και 0.70m
- Για υαλοπίνακα 5+5, 6+6 και 8+8mm triplex securit με τετραπλή μεμβράνη

Η περίπτωση 5+5mm απαιτεί το πλαστικό πλακίδιο 2mm

- Σε όλες τις διαθέσιμες αποχρώσεις επιφανειακής επεξεργασίας



A large, abstract graphic on the left side of the page, consisting of several overlapping yellow and orange geometric shapes, including triangles and parallelograms, creating a dynamic, angular composition.

M8230 on floor with 8+8mm
or 10+10mm glass

M8230 επιδαπέδια με 8+8mm
ή 10+10mm υαλοπίνακα

Σύστημα για επιδαπέδια τοποθέτηση | On - floor system

Με υαλοπίνακα 10+10 (21,52mm)
With glass 10+10 (21,52mm)

Με υαλοπίνακα 8+8 (17,52mm)
With glass 8+8 (17,52mm)

4ple membrane - 4πλή μεμβράνη

4ple membrane - 4πλή μεμβράνη

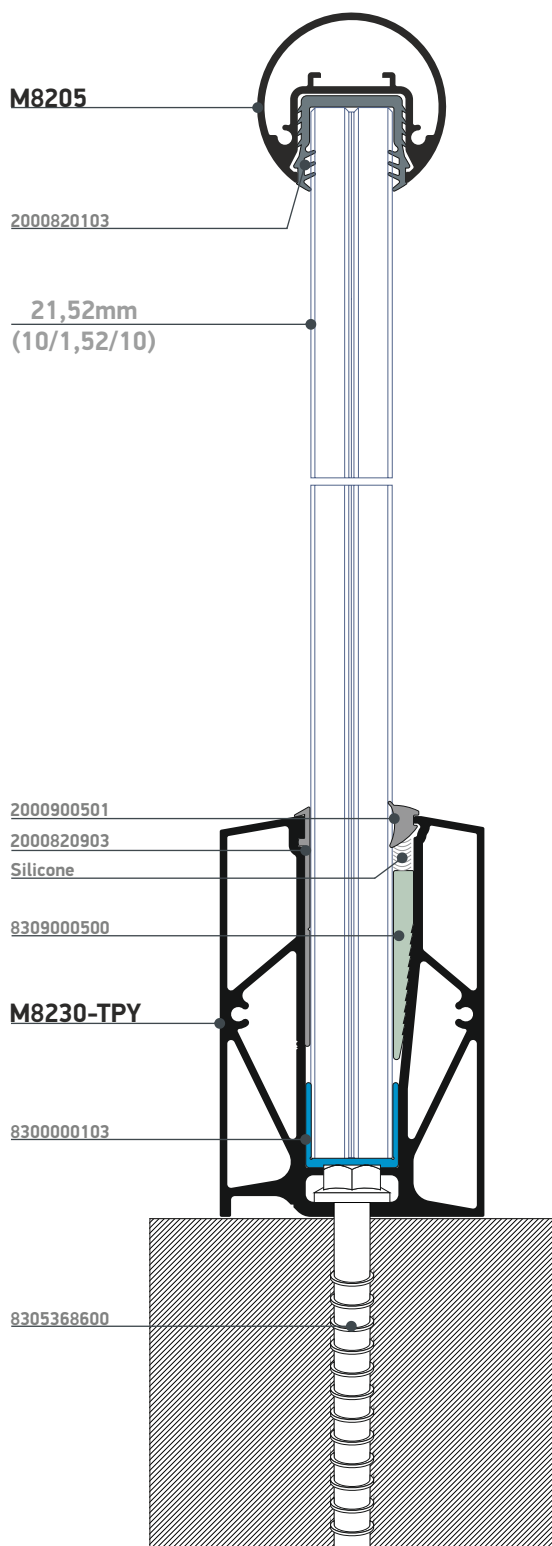

Anchors	
8305368600	 <p>Μπετόβιδες /Concrete screw 10x120 ZP</p>

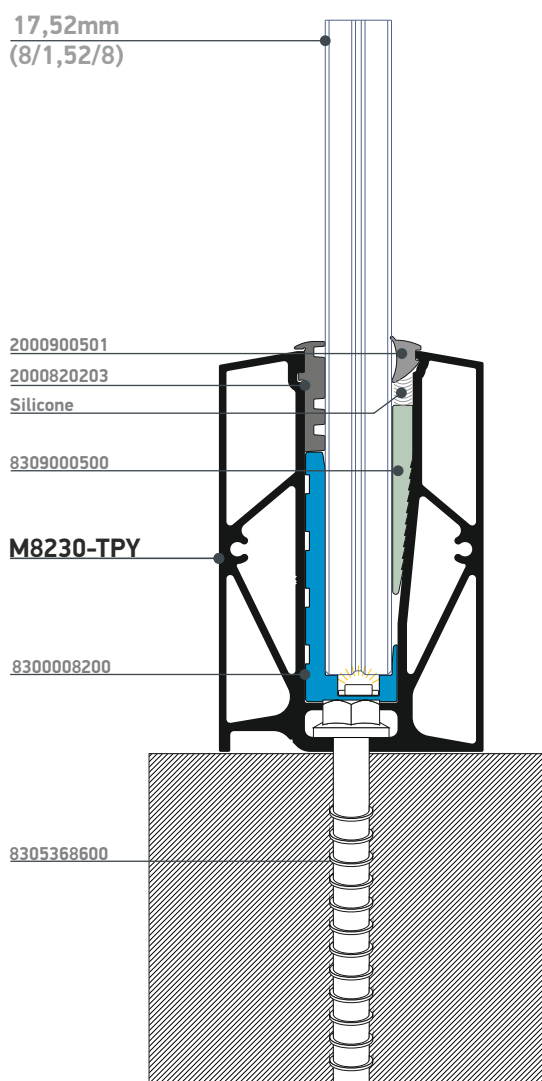

*The choice of anchor should be adjusted according to the needs of the application.
Η επιλογή του αγκυρίου πρέπει να προσαρμόζεται ανάλογα με τις ανάγκες της εφαρμογής.

A large yellow graphic on the left side of the page, consisting of several overlapping diagonal rectangular shapes in different shades of yellow.

M8220 on floor with 8+8mm
or 10+10mm glass

M8220 επιδαπέδια με 8+8mm
ή 10+10mm υαλοπίνακα

Σύστημα για επιδαπέδια τοποθέτηση | On - floor system



Με υαλοπίνακα 10+10 (21,52mm)
With glass 10+10 (21,52mm)

4ple membrane - 4πλή μεμβράνη

Με υαλοπίνακα 8+8 (17,52mm)
With glass 8+8 (17,52mm)

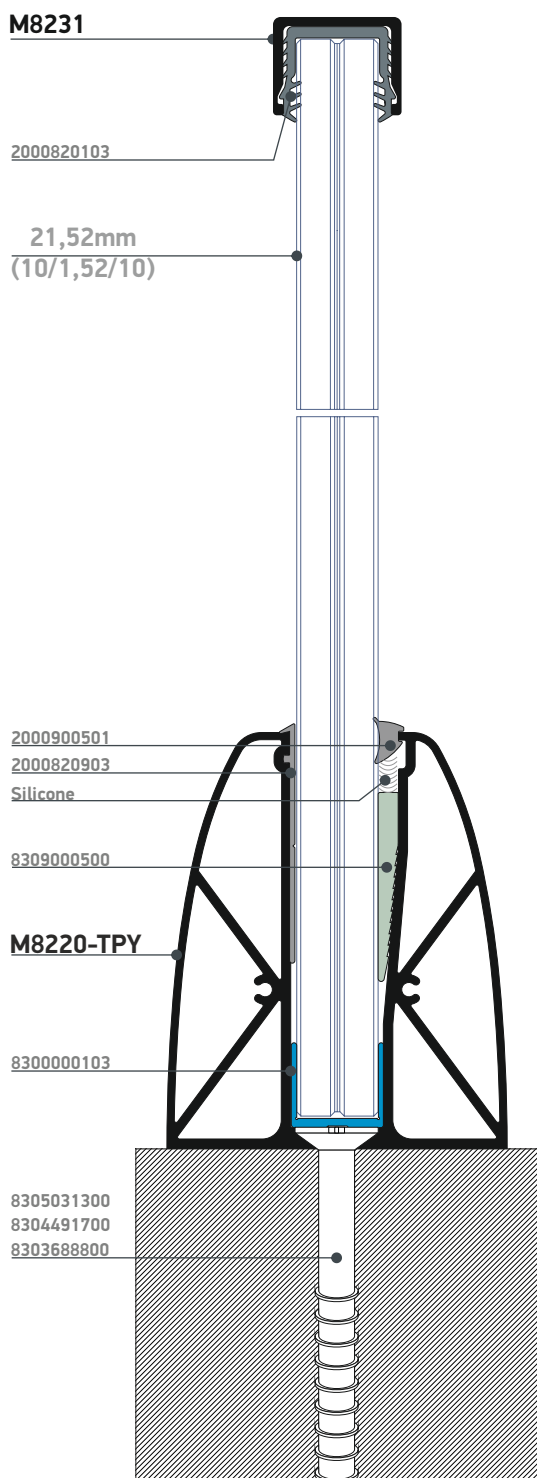
4ple membrane - 4πλή μεμβράνη

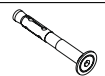

Anchors		
830368880		Μπετόβιδες /Concrete screw 10x120 SK
8305031300		Αγκύρια με χιτώνιο /High performance anchor 6x80 SK
8305031380		Αγκύρια με χιτώνιο /High performance anchor 6x105 SK

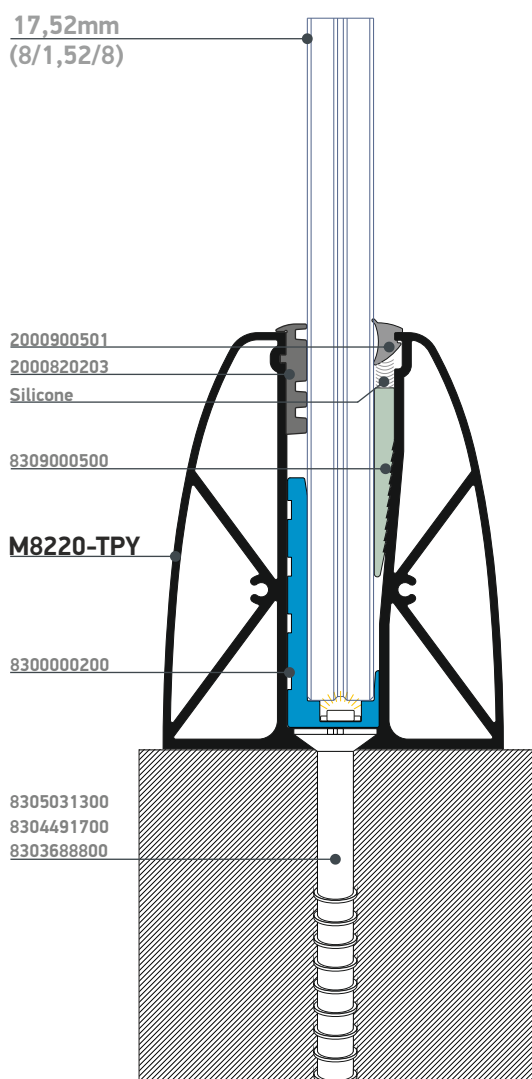

*The choice of anchor should be adjusted according to the needs of the application.
Η επιλογή του αγκυριού πρέπει να προσαρμόζεται ανάλογα με τις ανάγκες της εφαρμογής.

A large, abstract graphic on the left side of the page, consisting of several overlapping yellow and orange geometric shapes, including triangles and parallelograms, creating a dynamic, angular composition.

M8228 F-Type on-floor
with 10+10mm, 8+8mm glass

M8228 F-Type επίδαπέδια
με 10+10mm, 8+8mm glass

Σύστημα για επιδαπέδια τοποθέτηση | On - floor system

Με υαλοπίνακα 10+10 (21,52mm)
With glass 10+10 (21,52mm)

4ple membrane - 4πλή μεμβράνη

Με υαλοπίνακα 8+8 (17,52mm)
With glass 8+8 (17,52mm)

4ple membrane - 4πλή μεμβράνη

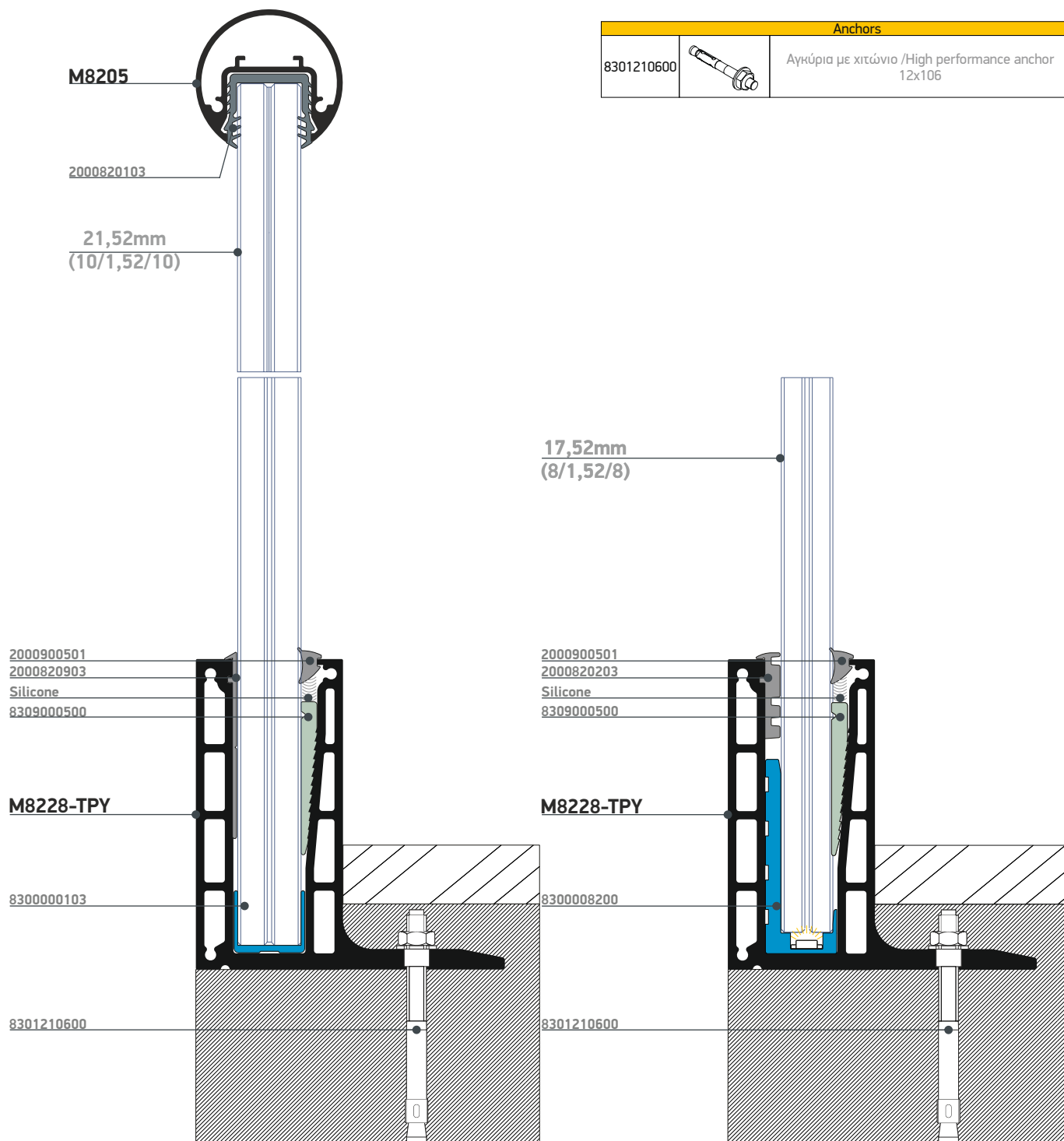

*The choice of anchor should be adjusted according to the needs of the application.
 Η επιλογή του αγκυριού πρέπει να προσαρμόζεται ανάλογα με τις ανάγκες της εφαρμογής.

M8217 F-Type on-floor with 8+8mm
or 10+10mm glass

M8217 F-Type επιδαπέδια με 8+8mm
ή 10+10mm υαλοπίνακα



Σύστημα για επιδαπέδια τοποθέτηση | On - floor system

Με υαλοπίνακα 10+10 (21,52mm)
With glass 10+10 (21,52mm)

4ple membrane - 4πλή μεμβράνη

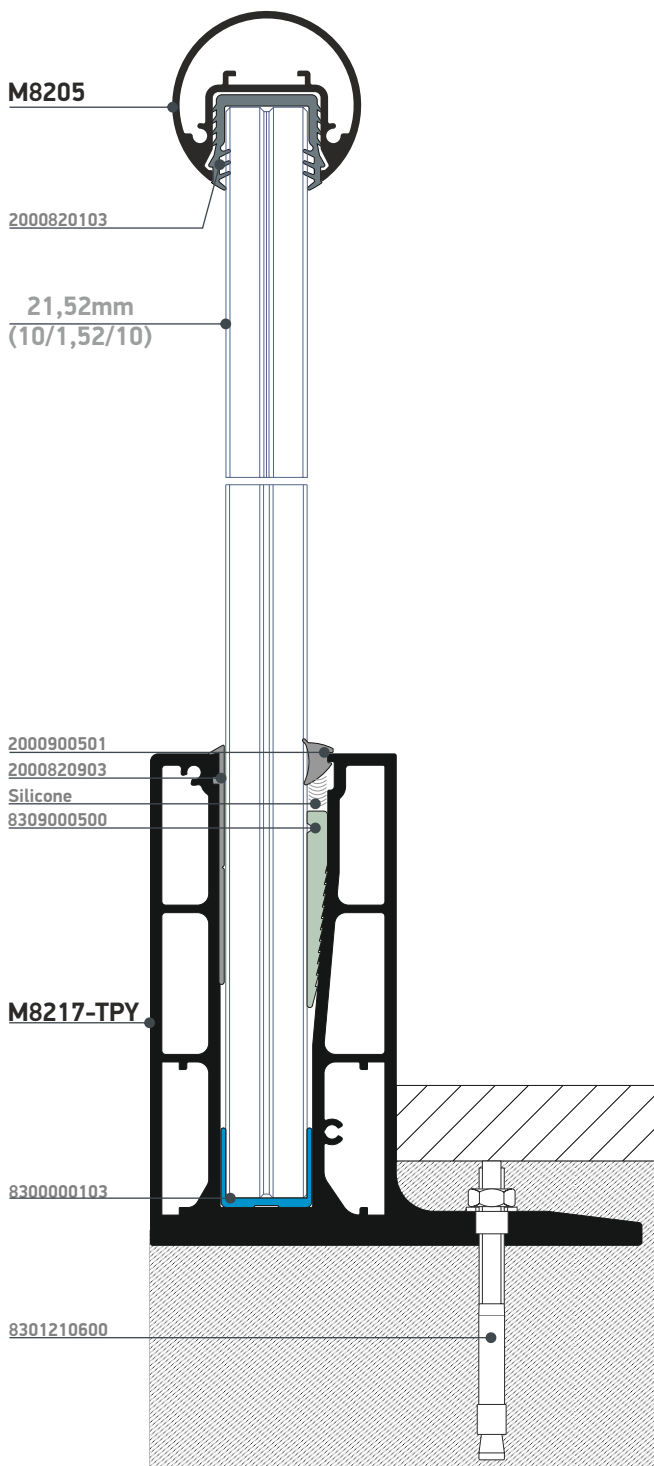

Anchors		
8301210600		Αγκύρια με χιτώνιο /High performance anchor 12x106

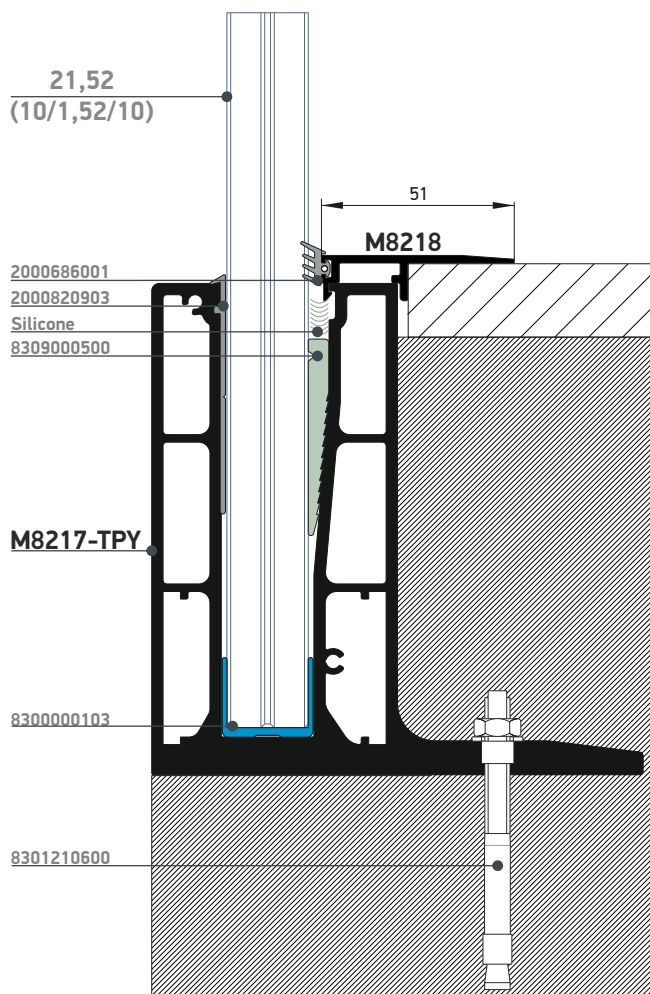

Σύστημα για επιδαπέδια τοποθέτηση | On - floor system

Με υαλοπίνακα 8+8 (17,52mm)
With glass 8+8 (17,52mm)

4ple membrane - 4πλή μεμβράνη

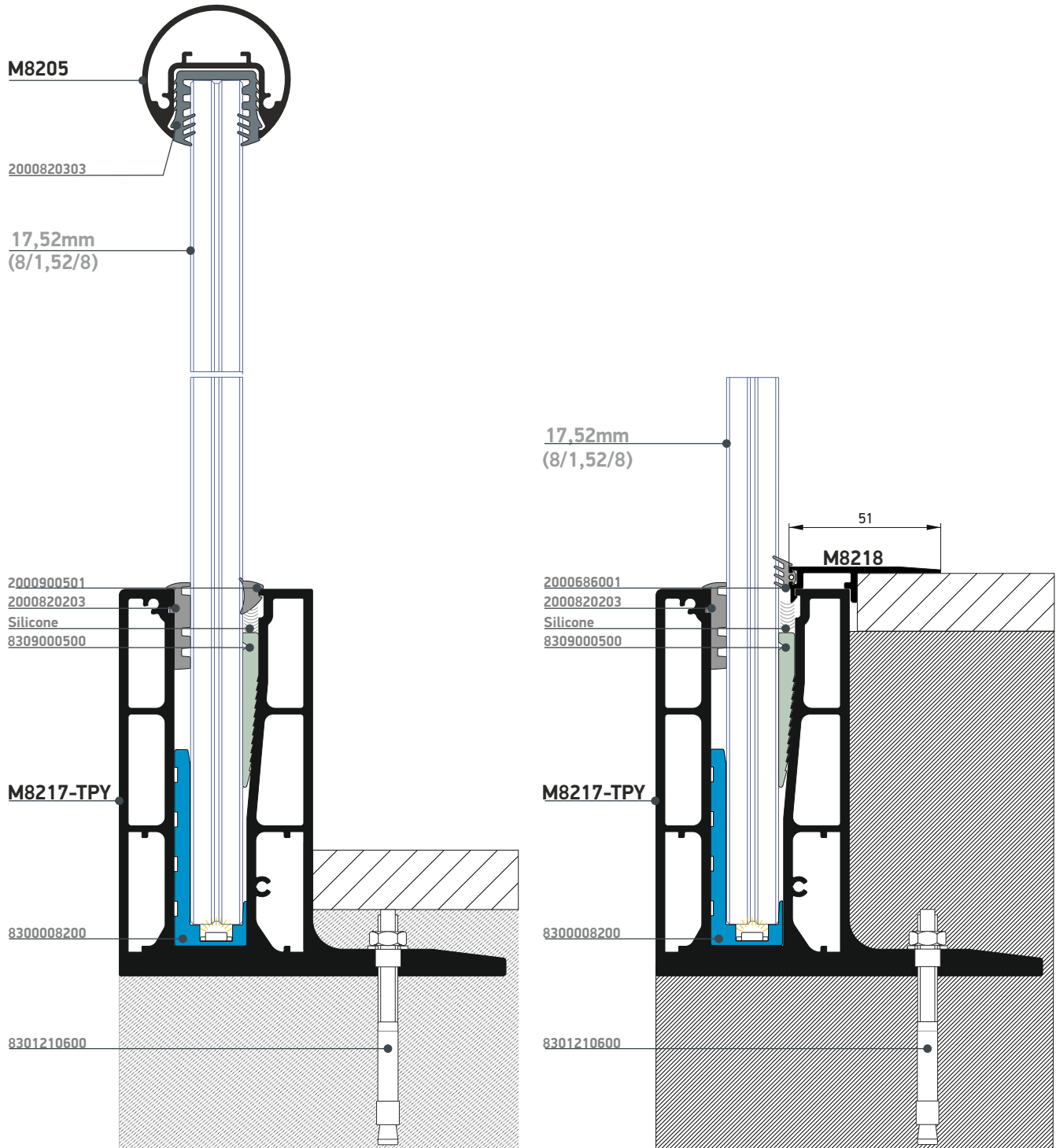

*The choice of anchor should be adjusted according to the needs of the application.
Η επιλογή του αγκυρίου πρέπει να προσαρμόζεται ανάλογα με τις ανάγκες της εφαρμογής.

Typology Characteristics

- Placement on the edge of the balcony without concrete damage risk
- On-floor / in-floor mounting
- Possibility for decorative profile
- Glass panel 8+8 or 10+10mm laminate tempered with quadruple membrane
- Continuous profile for glass constructions with height up to 1.2m
- Available in all surface treatment shades

Χαρακτηριστικά τυπολογίας

- Τοποθέτηση στο χείλος του μπαλκονιού χωρίς να ρηγμάτωση του τσιμέντου
- Επιδαπέδια τοποθέτηση ή και χωνευτά
- Δυνατότητα τοποθέτησης αρμοκάλυπτου
- Για υαλοπίνακα 12+12mm triplex securit με τετραπλή μεμβράνη
- Μονοκόμματο προφίλ για πολύ υψηλές γυάλινες κατασκευές
- Διατίθεται σε όλες τις αποχρώσεις ανοδίωσης και Η/Β βαφής



M8219 F-Type on-floor
with 12+12mm glass

M8219 F-Type επιδαπέδια
με 12+12mm υαλοπίνακα



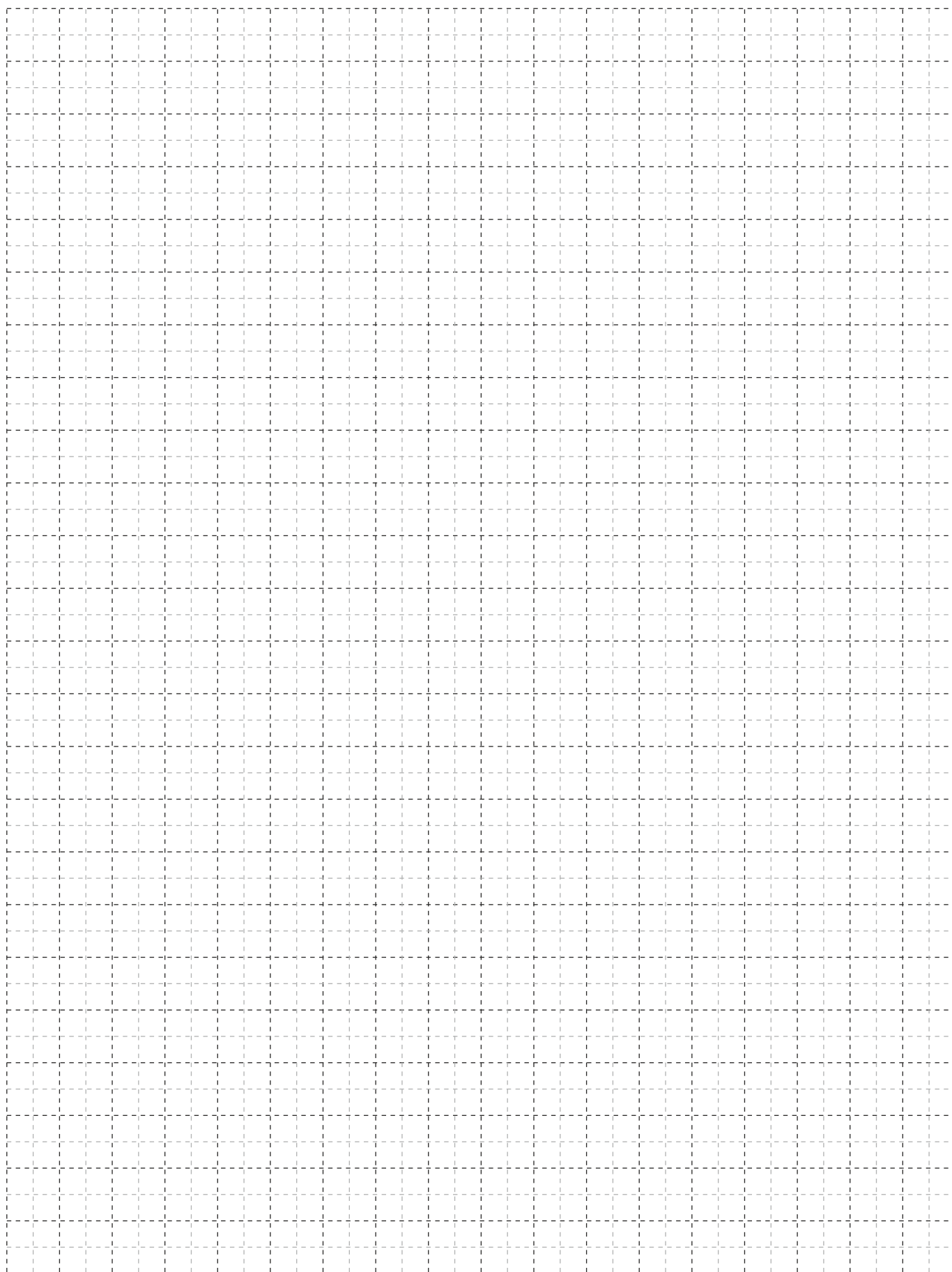

Σύστημα για επιδαπέδια τοποθέτηση | On - floor system

Με υαλοπίνακα 12+12 (25,52mm)
With glass 12+12 (25,52mm)

4ple membrane - 4πλή μεμβράνη

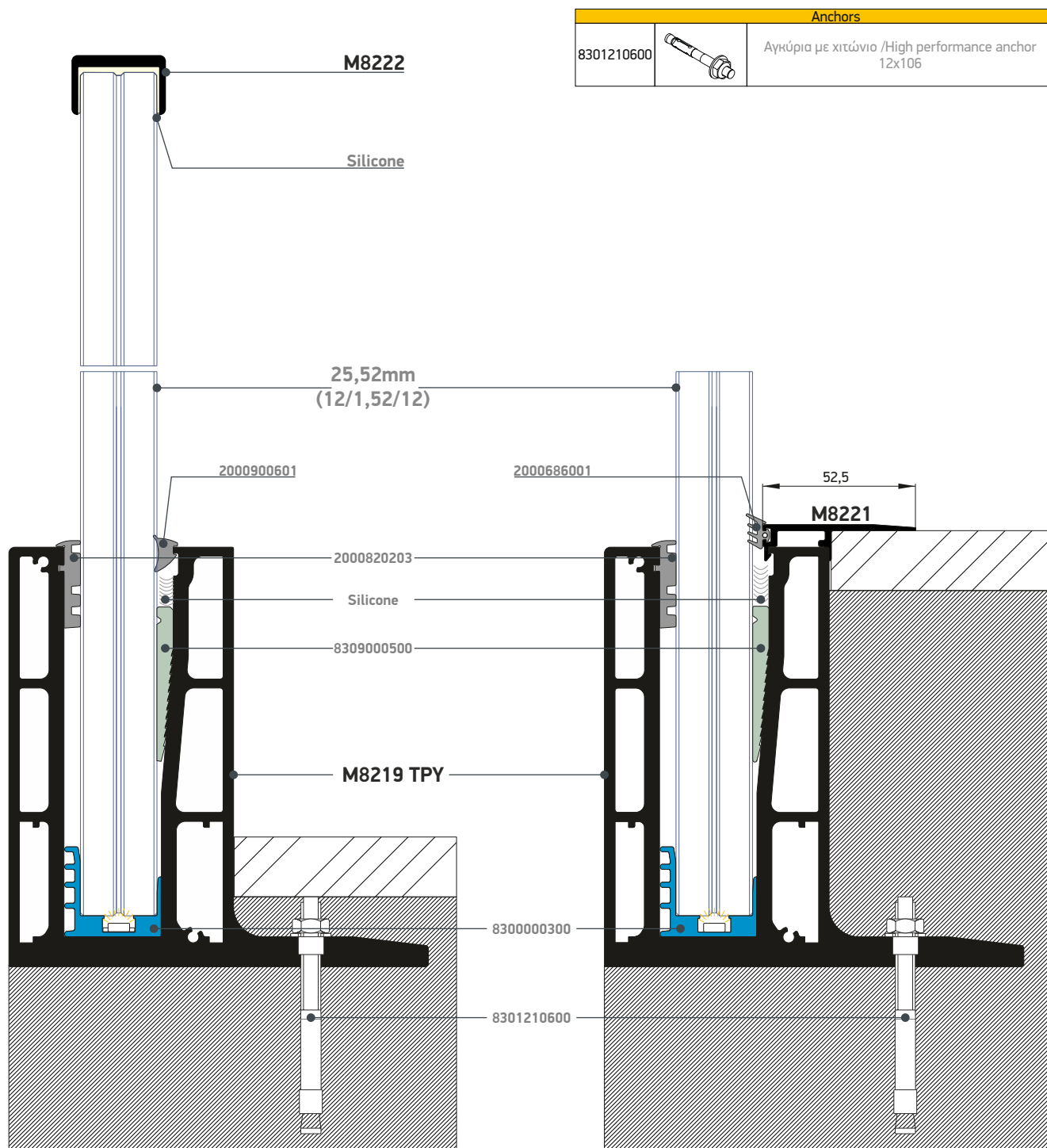

*The choice of anchor should be adjusted according to the needs of the application.
Η επιλογή του αγκυριού πρέπει να προσαρμόζεται ανάλογα με τις ανάγκες της εφαρμογής.

Typology Characteristics

- Placement on the edge of the balcony without concrete damage risk
- On-floor / in-floor mounting
- Possibility for decorative profile
- Glass panel 12+12mm laminate tempered with quadruple membrane
- Continuous profile for very high glass constructions
- Available in all surface treatment shades

Χαρακτηριστικά τυπολογίας

- Τοποθέτηση στο χείλος του μπαλκονιού χωρίς να ρηγμάτωση του τσιμέντου
- Επιδαπέδια τοποθέτηση ή και χωνευτά
- Δυνατότητα τοποθέτησης αρμοκάλυπτου
- Για υαλοπίνακα 12+12mm triplex securit με τετραπλή μεμβράνη
- Μονοκόμματο προφίλ για πολύ υψηλές γυάλινες κατασκευές
- Διατίθεται σε όλες τις αποχρώσεις ανοδίωσης και Η/Β βαφής



M8208 on-floor curved with
10+10mm or 8+8mm glass

M8208 επιδαπέδια με 10+10mm
ή 8+8mm καμπύλο υαλοπίνακα



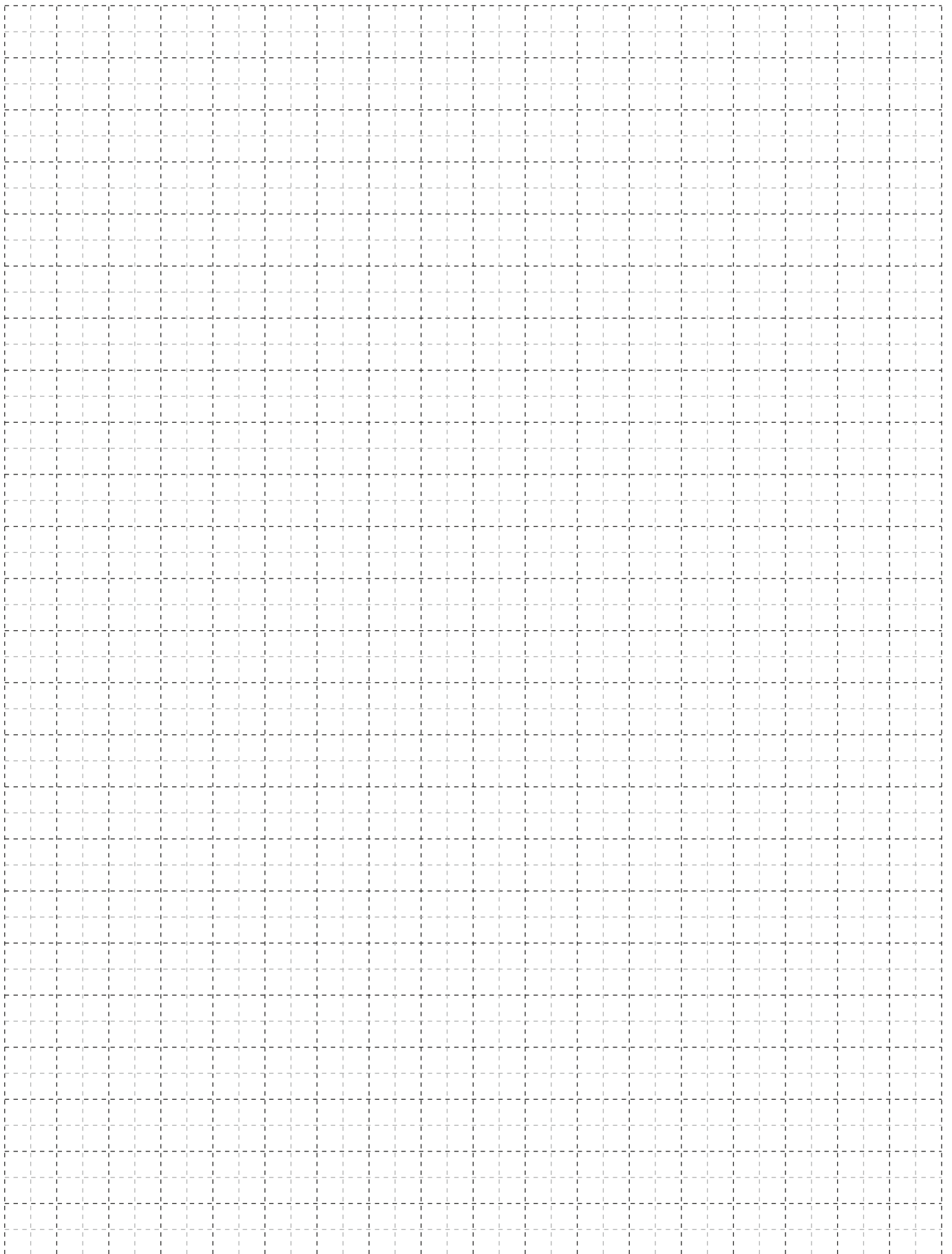

Σύστημα για επιδαπέδια τοποθέτηση | On - floor system

Με υαλοπίνακα 10+10 (21,52mm)
With glass 10+10 (21,52mm)

4ple membrane - 4πλή μεμβράνη

Με υαλοπίνακα 8+8 (17,52mm)
With glass 8+8 (17,52mm)

4ple membrane - 4πλή μεμβράνη

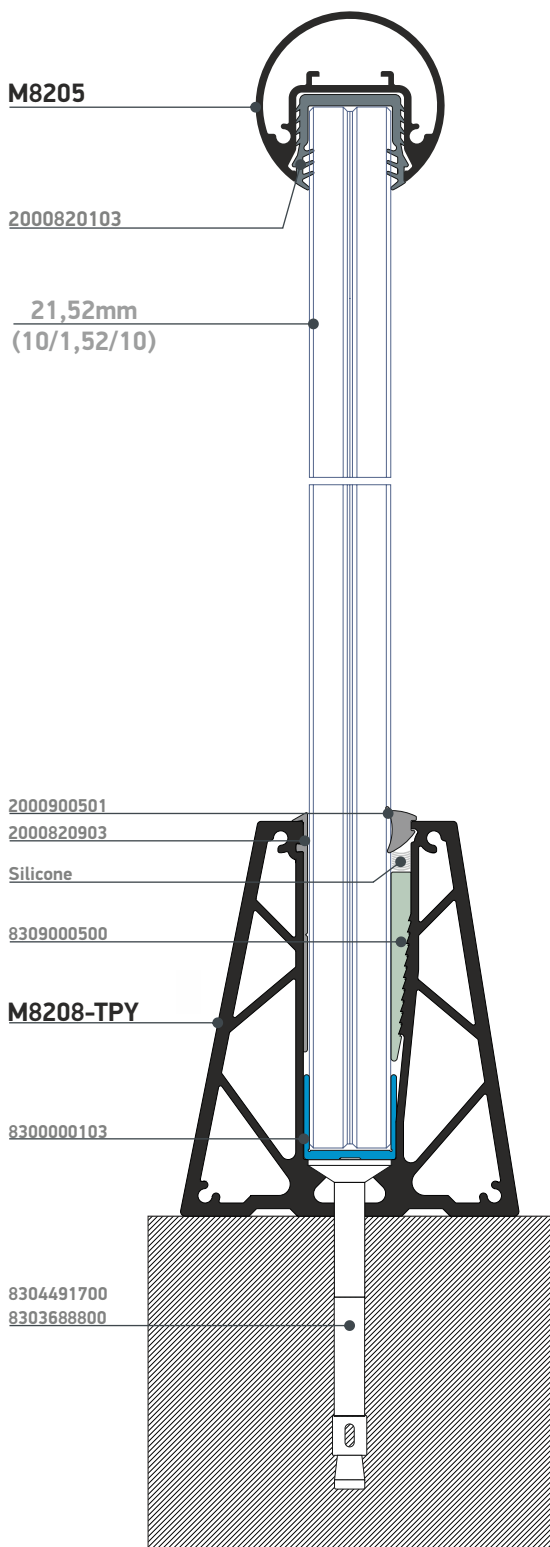

Anchors		
8304491700		Αγκύρια με χιτώνιο /High performance anchor 8x90 SK
8304491900		Αγκύρια με χιτώνιο /High performance anchor 8x125 SK
830368880		Μπετόβιδες /Concrete screw 10x120 SK

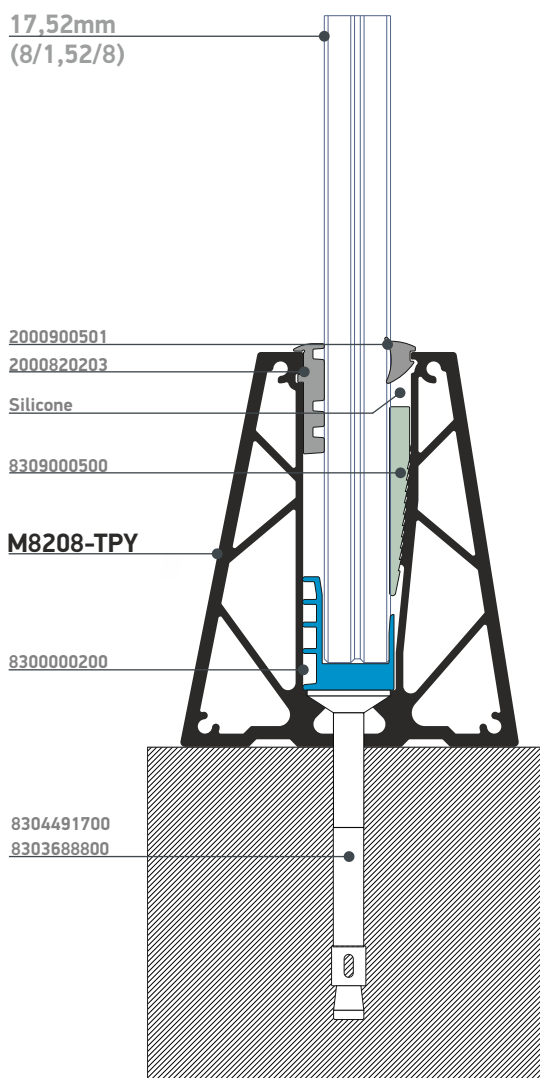

Typology Characteristics

- On-floor mounting
- Specially designed profile for curved construction with a radius of up to 2.0m
- Glass panel 8+8 or 10+10mm laminate tempered with quadruple membrane
- Continuous profile for glass constructions with a height up to 1.2m
- Available in all surface treatment shades
- **M8208 is available as curved only by ALUMIL and that in the case of 150m minimum quantity**

Χαρακτηριστικά τυπολογίας

- Επιδαπέδια τοποθέτηση
- Ειδικά σχεδιασμένο προφίλ για καμπύλες κατασκευές με ακτίνα έως και 2.0m
- Για υαλοπίνακα 8+8 ή 10+10mm triplex securit με τετραπλή μεμβράνη
- Ενιαίο προφίλ για γυάλινες κατασκευές με ύψος έως και 1.2m
- Σε όλες τις διαθέσιμες αποχρώσεις επιφανειακής επεξεργασίας
- **Η βάση M8208 διατίθεται κουρμπαρισμένη μόνο από την εταιρεία και για έργα με minimum ποσότητα τα 150m**

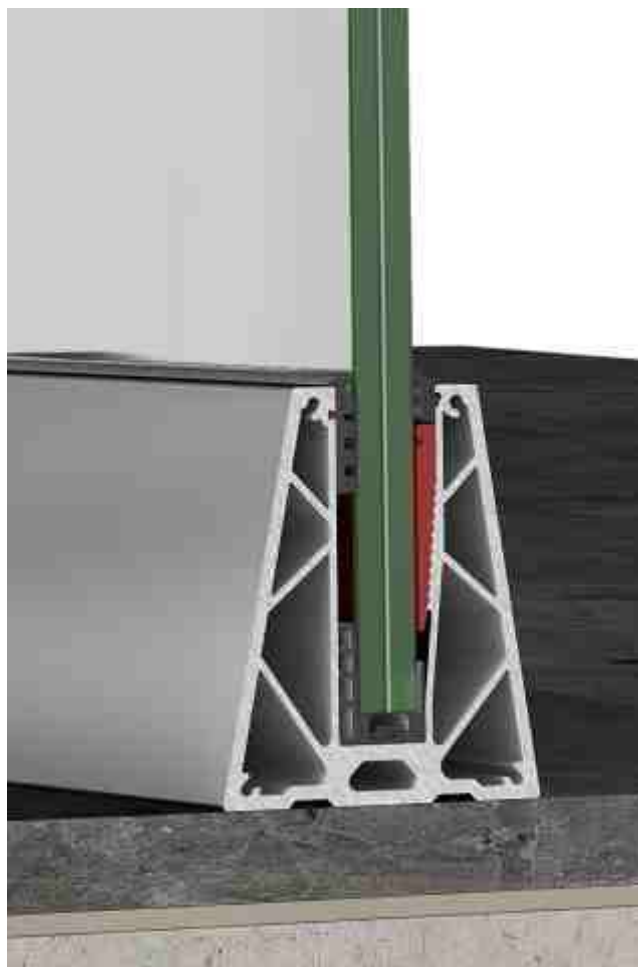

Σύστημα για επιδαπέδια τοποθέτηση|On - floor system

M8202 side-mounted
with 10+10mm or 8+8mm glass
on finished or semi-finished floor

M8202 πλευρική τοποθέτηση
με 10+10mm ή 8+8mm υαλοπίνακα
σε έτοιμο ή ημιέτοιμο δάπεδο



Σύστημα για τοποθέτηση πλευρικά σε ΈΤΟΙΜΟ δάπεδο

Με υαλοπίνακα 10+10 (21,52mm)
With glass 10+10 (21,52mm)

4ple membrane - 4πλή μεμβράνη

Με υαλοπίνακα 8+8 (17,52mm)
With glass 8+8 (17,52mm)

4ple membrane - 4πλή μεμβράνη

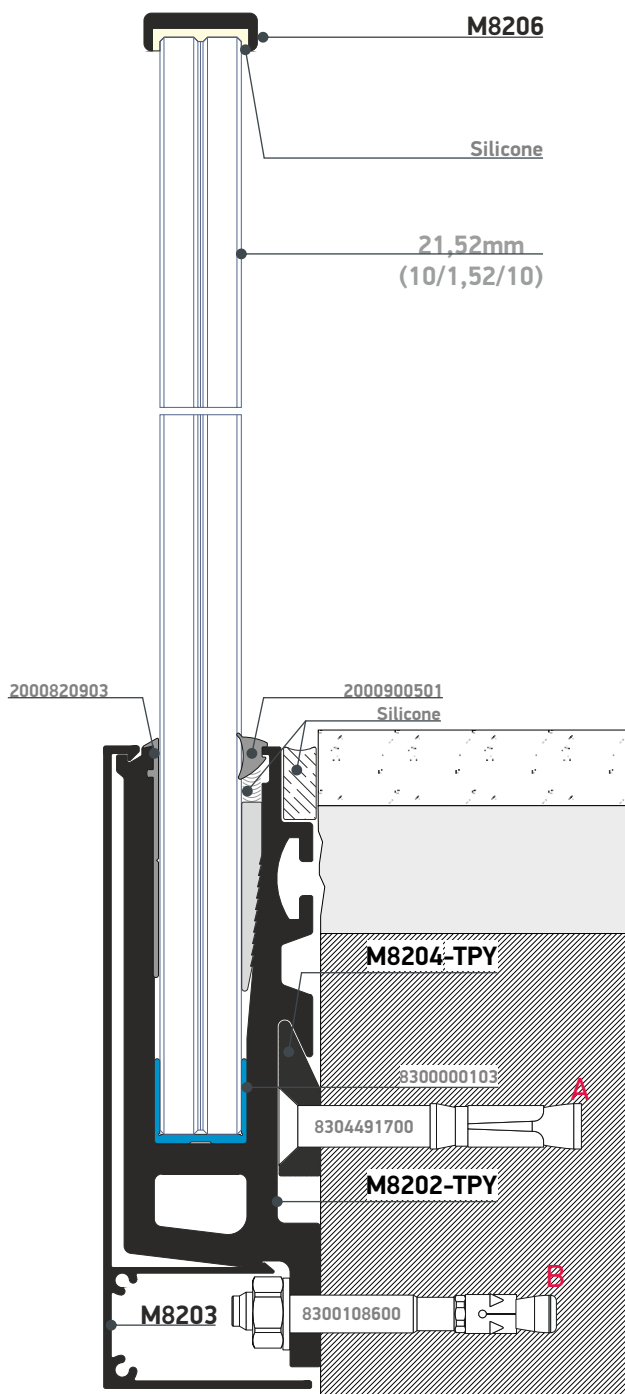

Anchors		
A	8304491700	Αγκύρια με χιτώνιο /High performance anchor 8x80 SK
	8304491900	Αγκύρια με χιτώνιο /High performance anchor 8x120 SK
B	8300108600	Αγκύρια με χιτώνιο /High performance bolt anchor 10x86

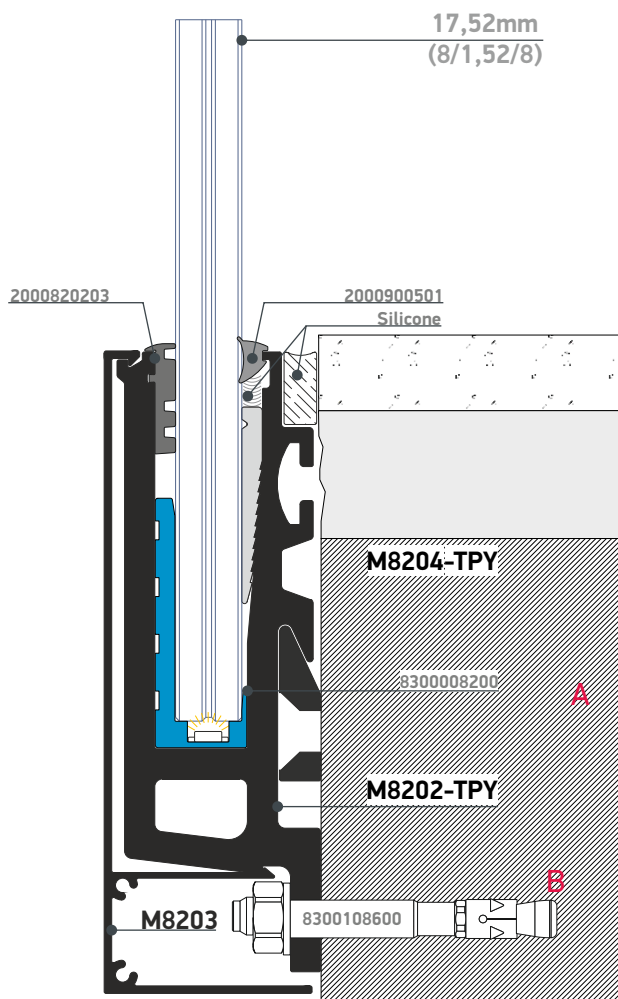

*Pay attention to the placement of the anchors. The cones of influence of the anchors must not intersect
Προσοχή στη τοποθέτηση των αγκυρίων. Οι κώνοι επιρροής των αγκυρίων δεν πρέπει να τέμνονται

Σύστημα για τοποθέτηση πλευρικά σε ΗΜΙΕΤΟΙΜΟ δάπεδο | Sidemount system for SEMI-FINISHED floor

Με υαλοπίνακα 10+10 (21,52mm)
With glass 10+10 (21,52mm)

Με υαλοπίνακα 8+8 (17,52mm)
With glass 8+8 (17,52mm)

4ple membrane - 4πλή μεμβράνη

4ple membrane - 4πλή μεμβράνη

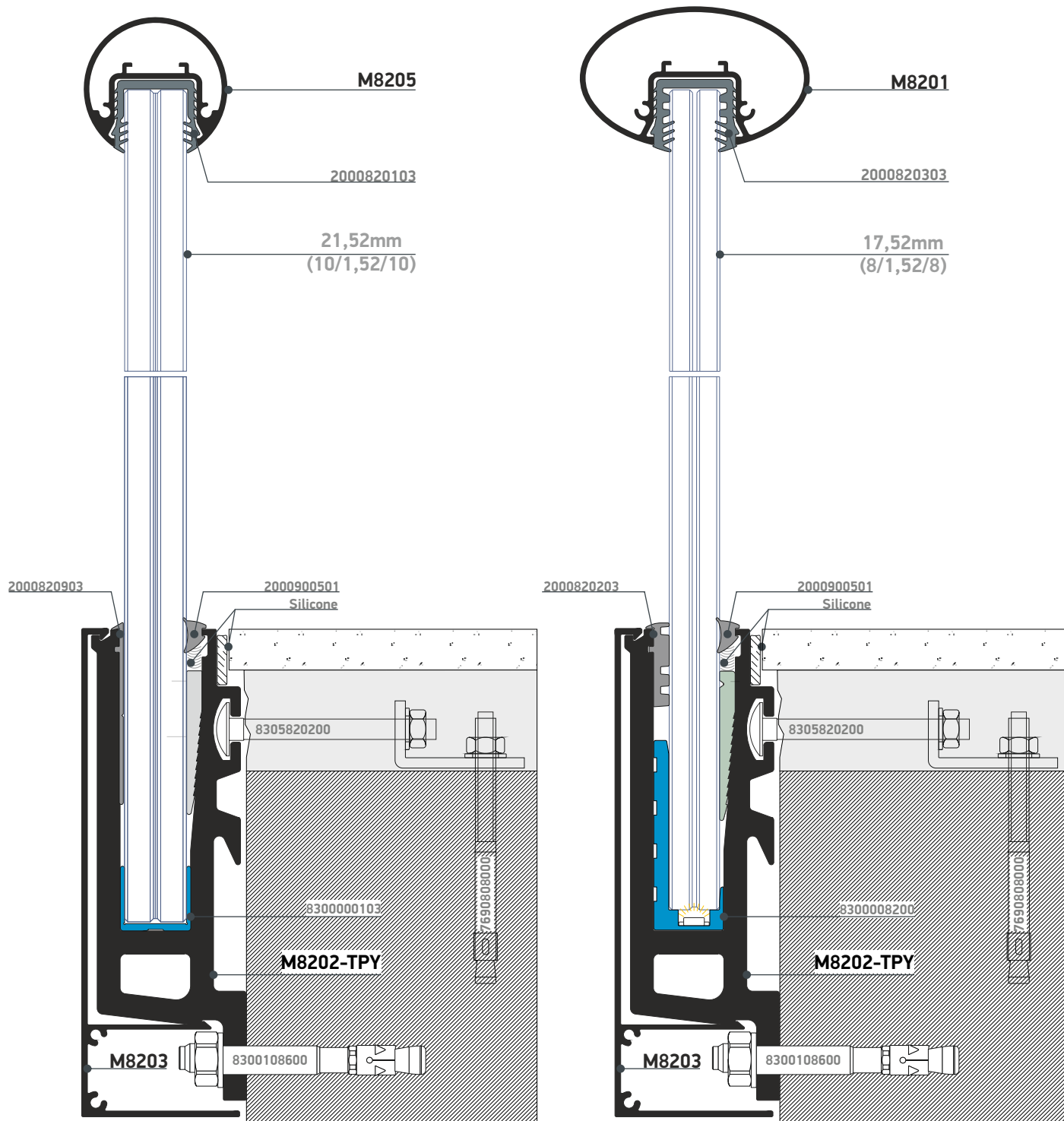

*Pay attention to the placement of the anchors. The cones of influence of the anchors must not intersect
Προσοχή στη τοποθέτηση των αγκυρών. Οι κώνοι επιρροής των αγκυρών δεν πρέπει να τέμνονται

Typology Characteristics

- Side mounting on finished or semi-finished floor
- Continuous profile for glass constructions with height up to 1.2m
- Glass panel 8+8 or 10+10mm laminate tempered with quadruple membrane
- Very robust construction
- Large grasping depth
- Available in all surface treatment shades

Χαρακτηριστικά τυπολογίας

- Πλευρική τοποθέτηση σε έτοιμο ή ημιέτοιμο δάπεδο
- Ενιαίο προφίλ για γυάλινες κατασκευές με ύψος έως και 1.2m
- Για υαλοπίνακα 8+8 ή 10+10mm triplex securit με τετραπλή μεμβράνη
- Πολύ στιβαρή κατασκευή
- Μεγάλο βάθος συγκράτησης
- Σε όλες τις διαθέσιμες αποχρώσεις επιφανειακής επεξεργασίας



M8210 in-floor with 10+10mm
or 8+8mm glass

M8210 εγκιβωτισμένα με 10+10mm
ή 8+8mm υαλοπίνακα

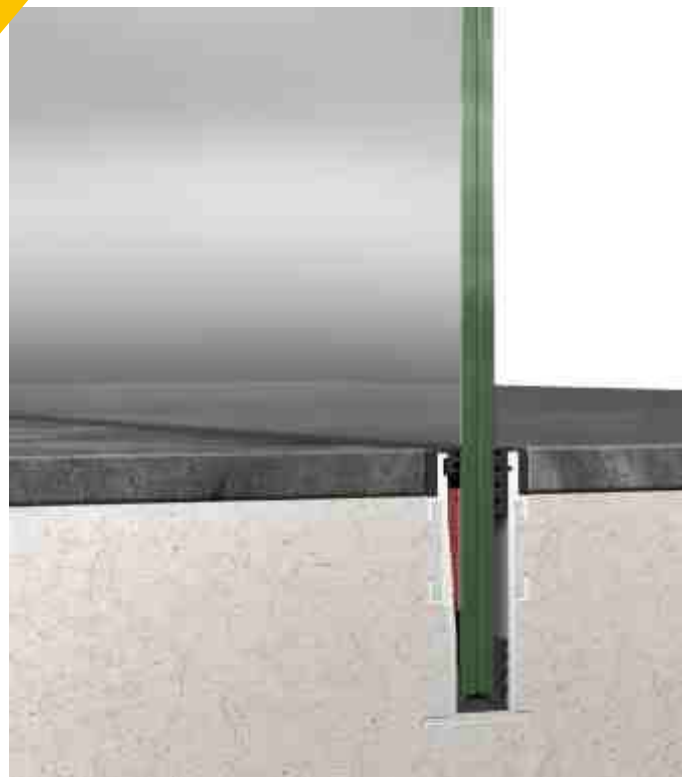

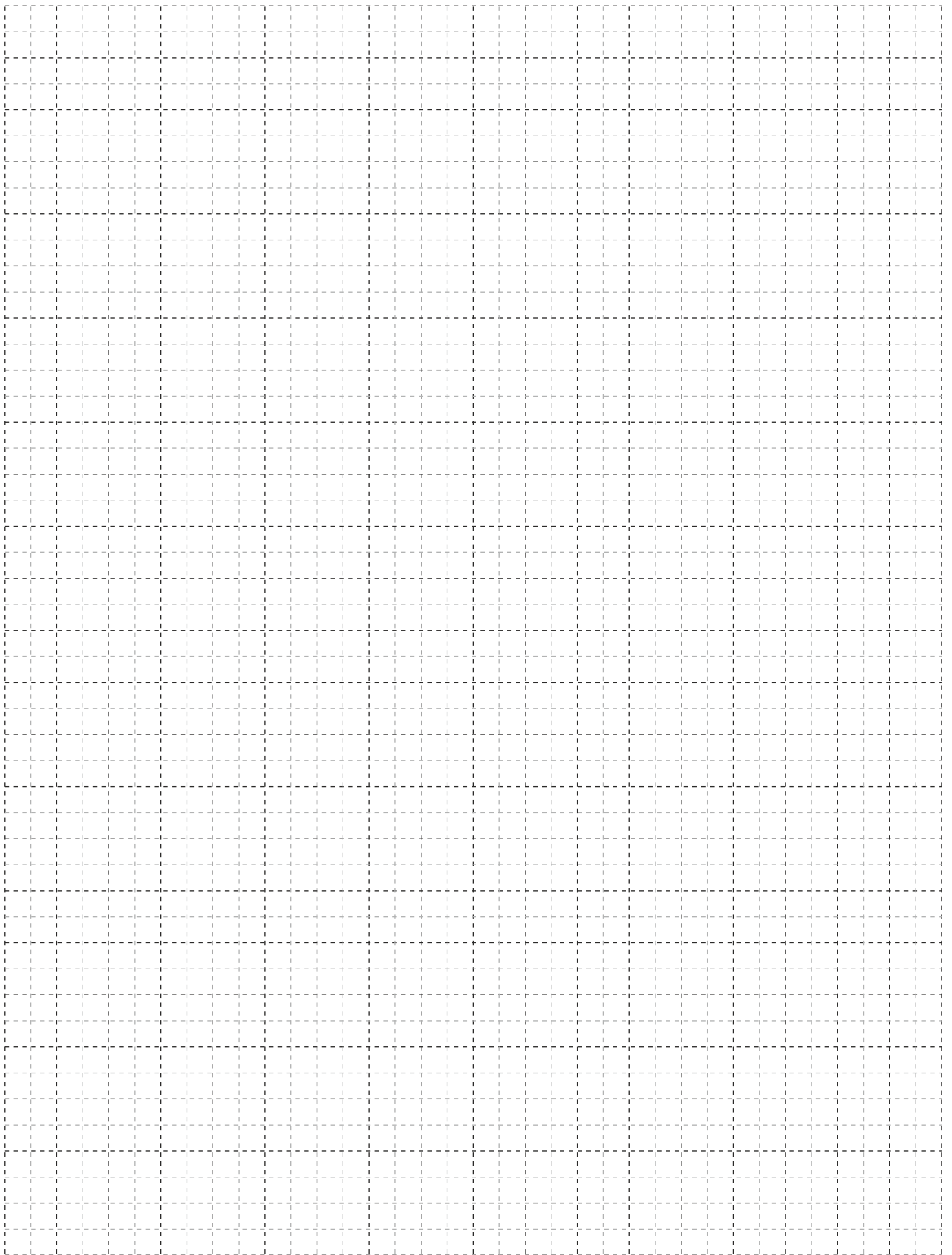

Εγκιβωτισμένη τοποθέτηση | In floor installation

Με υαλοπίνακα 10+10 (21,52mm)
With glass 10+10 (21,52mm)

4ple membrane - 4πλή μεμβράνη

Με υαλοπίνακα 8+8 (17,52mm)
With glass 8+8 (17,52mm)

4ple membrane - 4πλή μεμβράνη

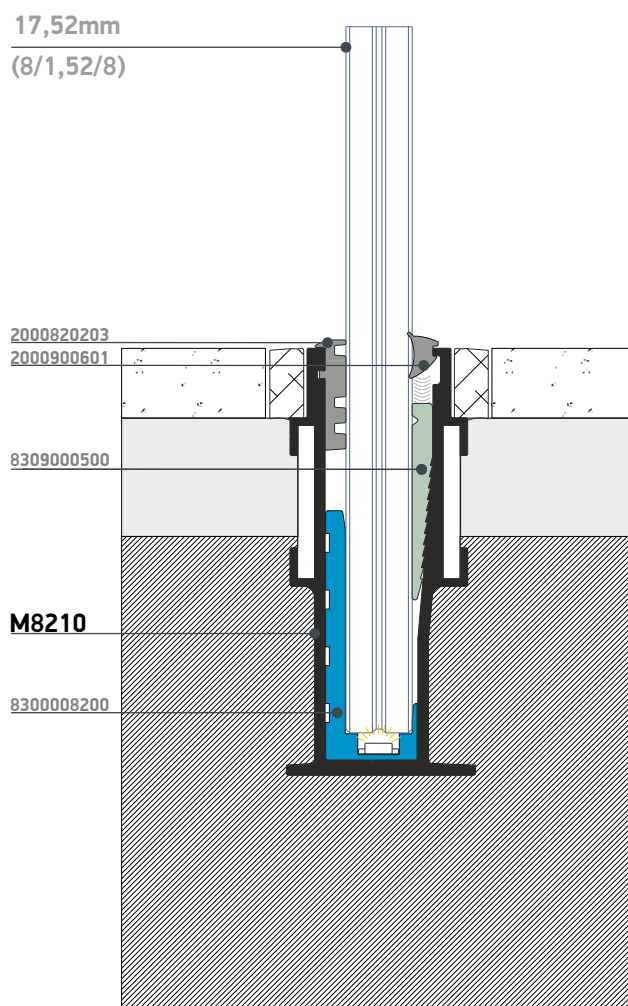
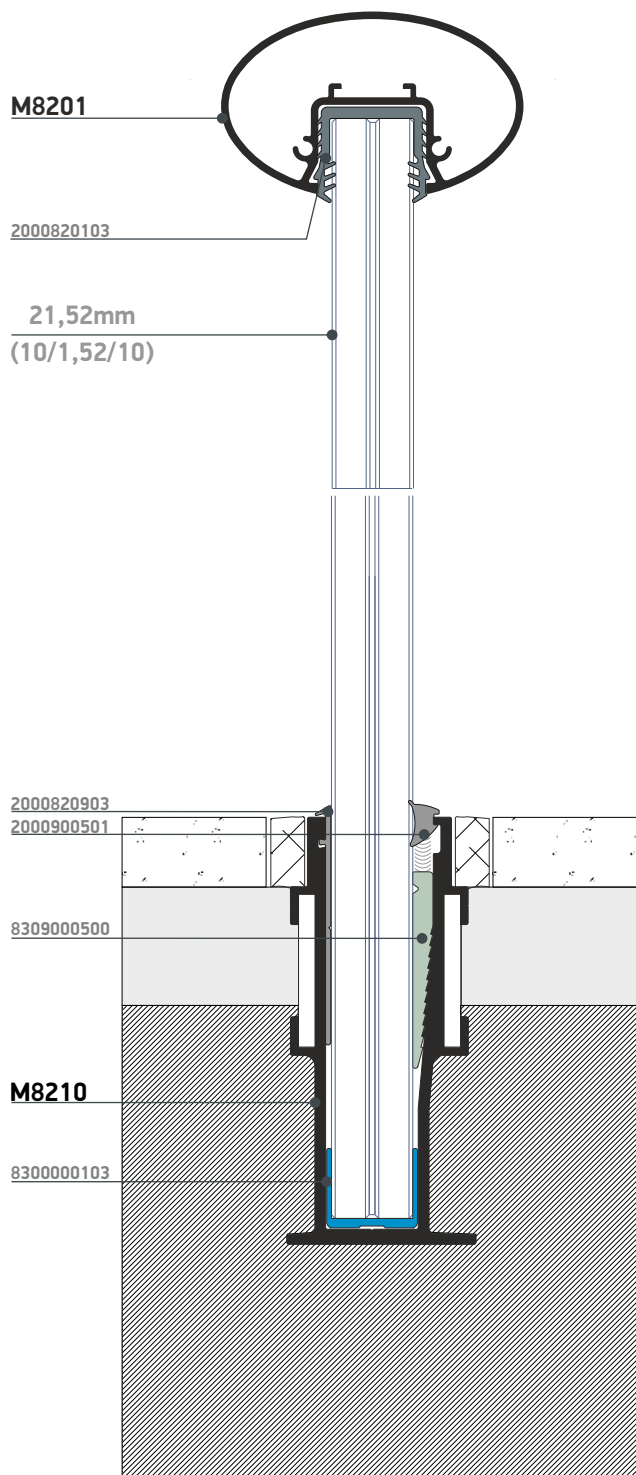



Typology Characteristics

- In-floor mounting
- Glass panel 8+8 or 10+10mm laminate tempered with quadruple membrane
- Large holding depth
- Profiles L-40x4 (linear) and G-40x40x4 (corner) are available for connecting M8210 bars with each other
- Continuous profile for glass constructions with a height up to 1.1m

Χαρακτηριστικά τυπολογίας

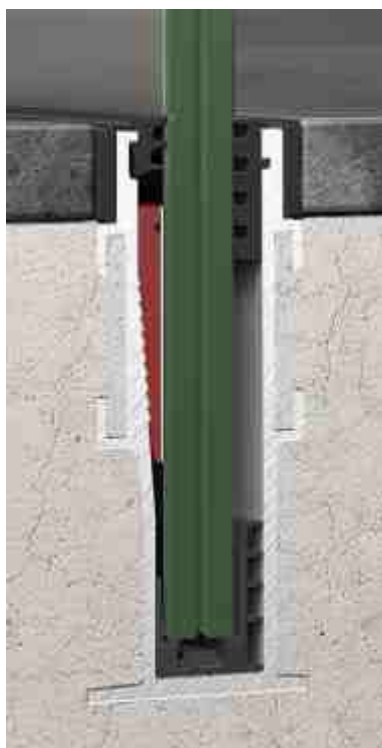
- Για χωνευτή εγκιβωτισμένη τοποθέτηση
- Για υαλοπίνακα 8+8 ή 10+10mm triplex securit με τετραπλή μεμβράνη
- Για τη σύνδεση των προφίλ διατίθενται οι λάμες L-40x4 (ευθύγραμμη) και G-40x40x4 (γωνιακή)
- Μεγάλο βάθος συγκράτησης
- Ενιαίο προφίλ για γυάλινες κατασκευές με ύψος έως και 1.1m



A large, abstract yellow graphic on the left side of the page, consisting of several overlapping diagonal rectangular shapes in different shades of yellow.

M8229 in-floor with 10+10mm
or 8+8mm glass

M8229 εγκιβωτισμένα με 10+10mm
ή 8+8mm υαλοπίνακα

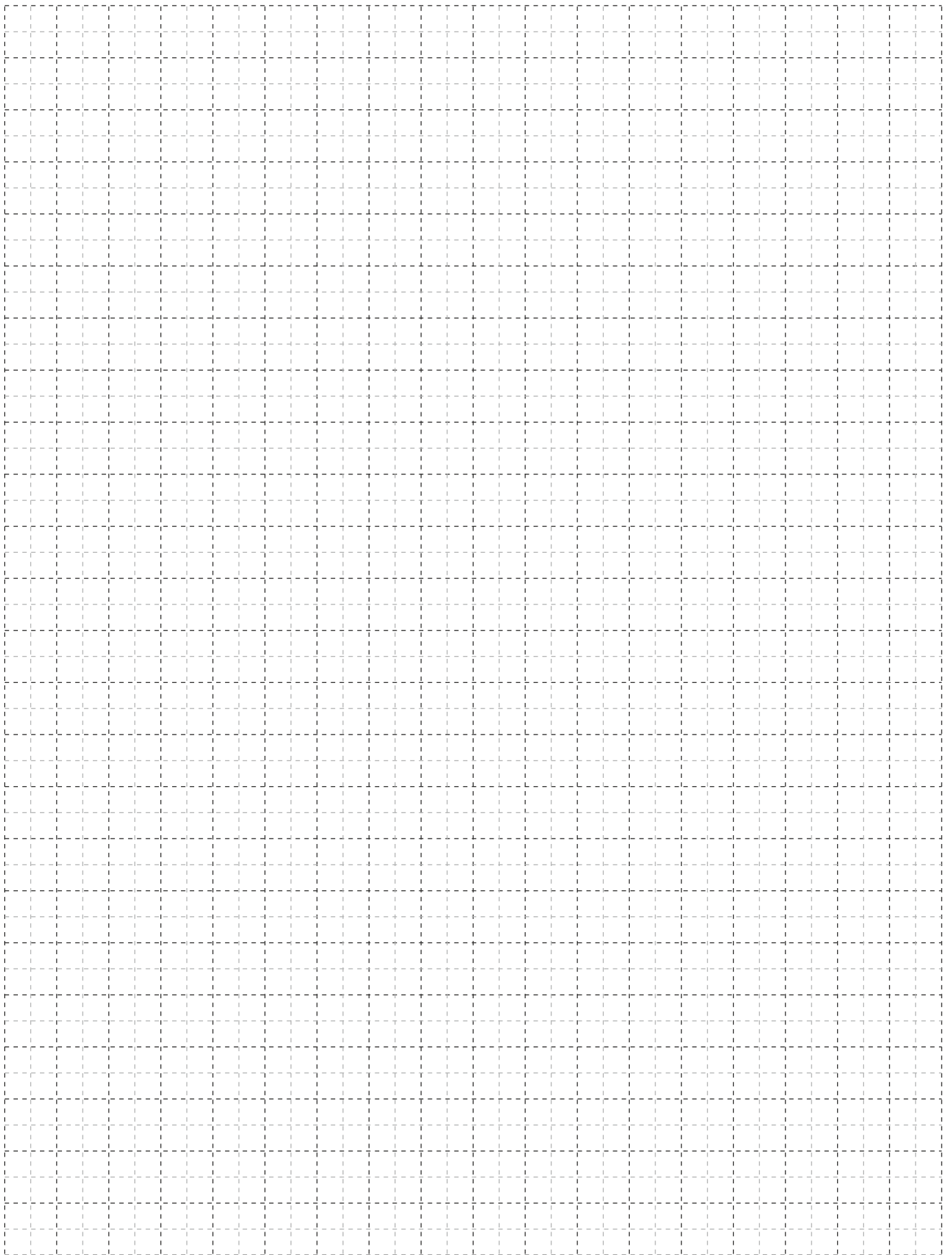

Εγκιβωτισμένη τοποθέτηση | In floor installation

Με υαλοπίνακα 10+10 (21,52mm)
With glass 10+10 (21,52mm)

4ple membrane - 4πλή μεμβράνη

Με υαλοπίνακα 8+8 (17,52mm)
With glass 8+8 (17,52mm)

4ple membrane - 4πλή μεμβράνη

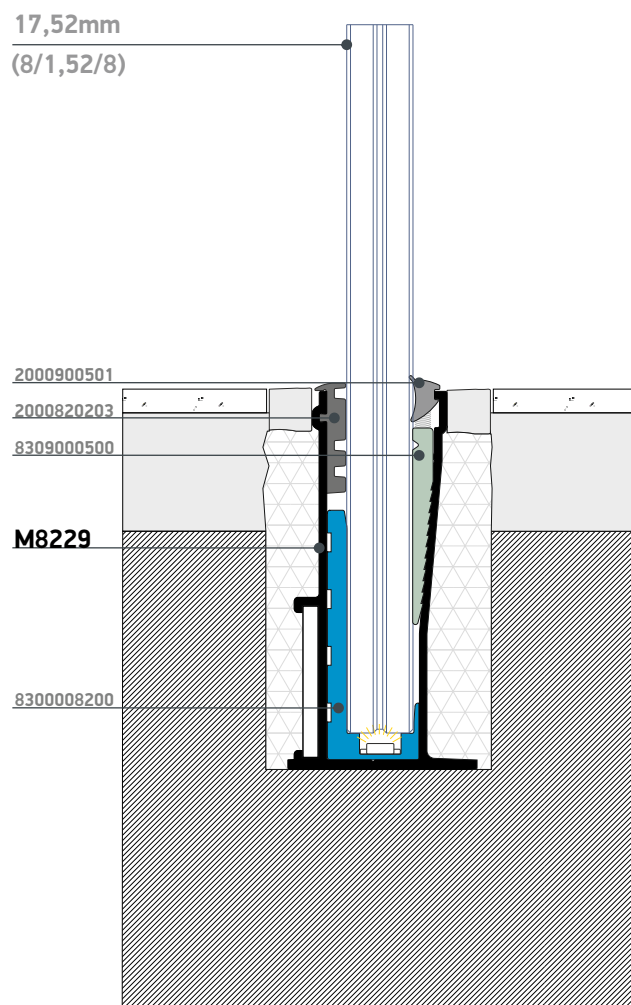
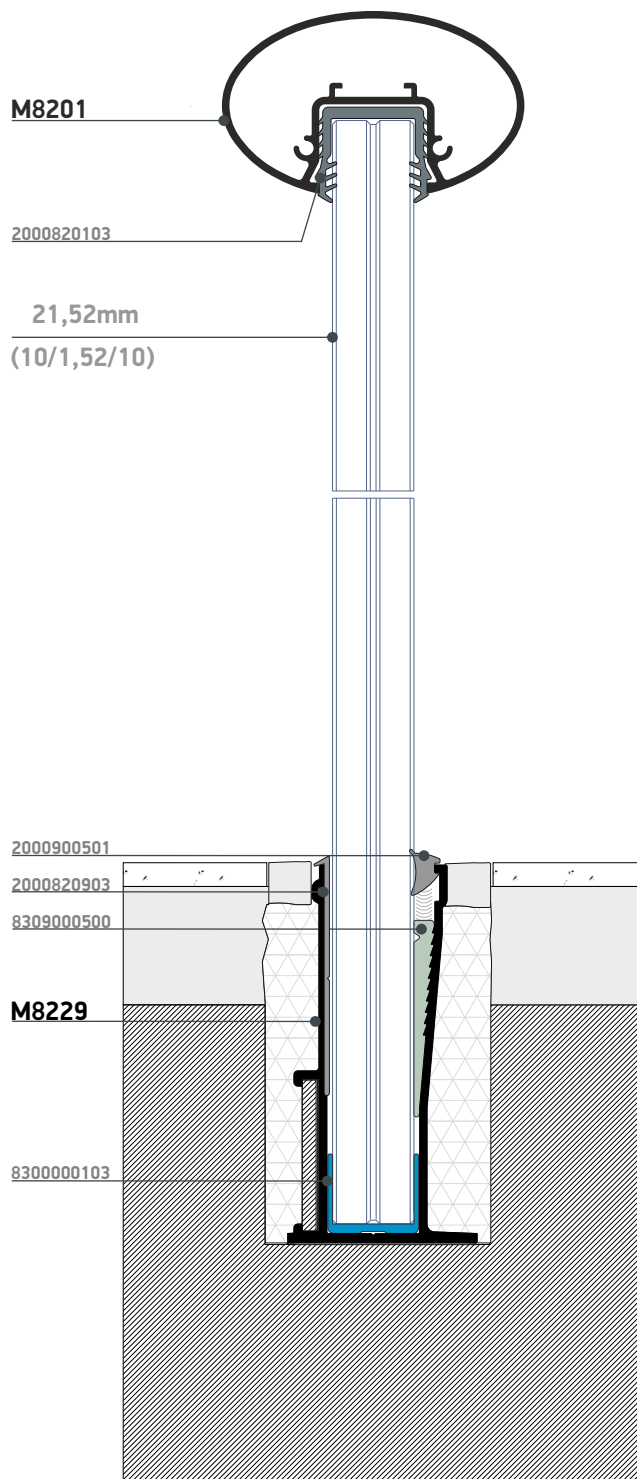

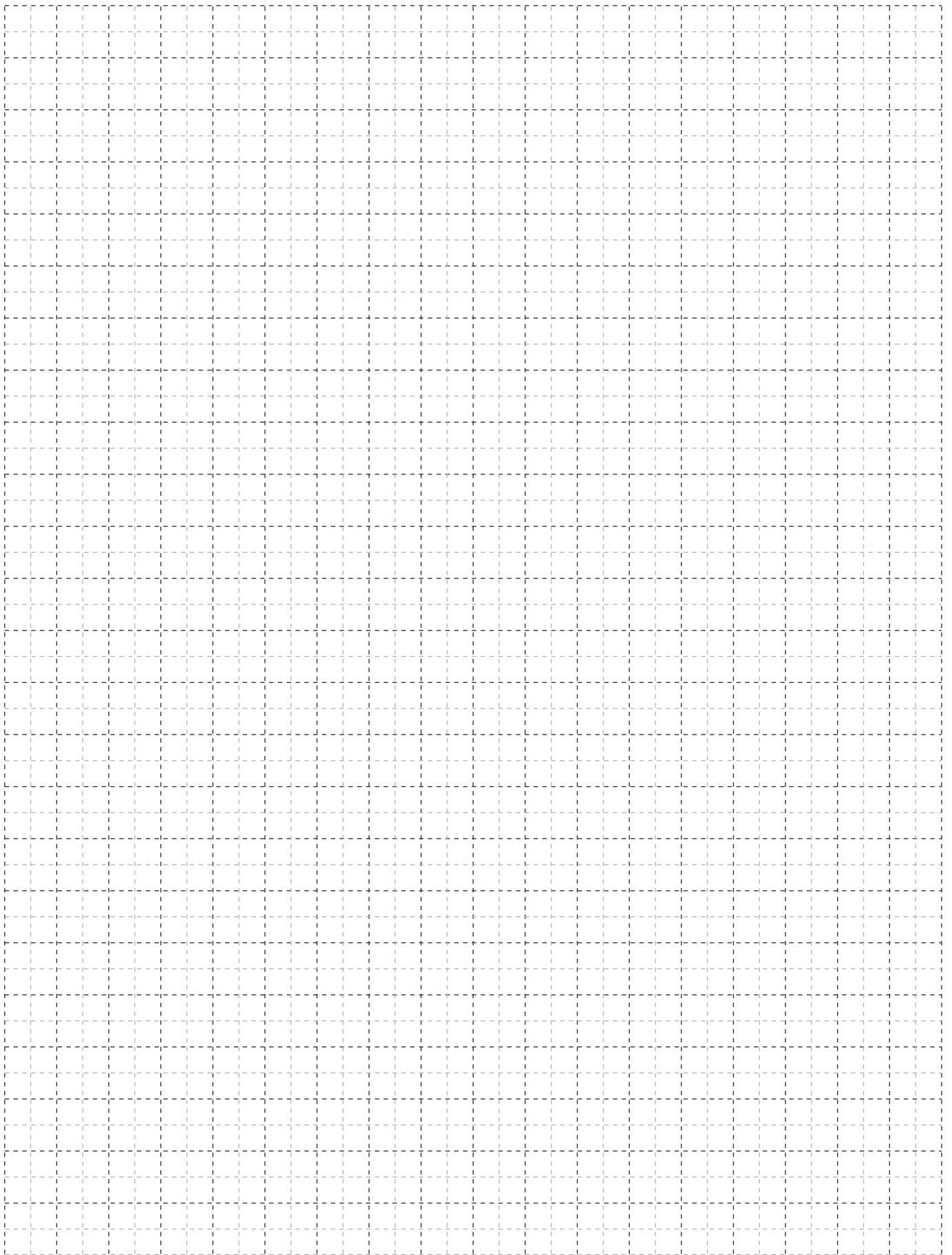

A large, abstract graphic on the left side of the page, consisting of several overlapping yellow and orange geometric shapes, including triangles and parallelograms, creating a dynamic, angular composition.

Gasket Installation Guide Οδηγίες τοποθέτησης ελαστικών

Single membrane Μονή μεμβράνη

Η Alumil προτείνει τη χρήση τετραπλής μεμβράνης στο γυαλί των καγκελών, η οποία προσφέρει υψηλότερη ποιότητα και αντοχή, αντί της επιλογή μονής μεμβράνης. Ωστόσο, σε περίπτωση που επιλεγεί υαλοπίνακας με μονή μεμβράνη, η εταιρεία παρέχει τη λύση του **Spacer** (1,2mm), το οποίο προσαρμόζεται στο κατάλληλο μέγεθος υαλοπίνακα που επιλεγεί από τον πελάτη για να αφορμειώσει τη διαφορά πάχους υάλωσης.

Alumil recommends the use of quadruple membrane on the glass of the railings, which offers higher quality and durability, instead of the option of single membrane. However, in case a glass panel with a single membrane is chosen, the company provides the solution of the component **Spacer**, which can be adjusted to the appropriate size chosen by client to compensate for the difference in glass thickness.





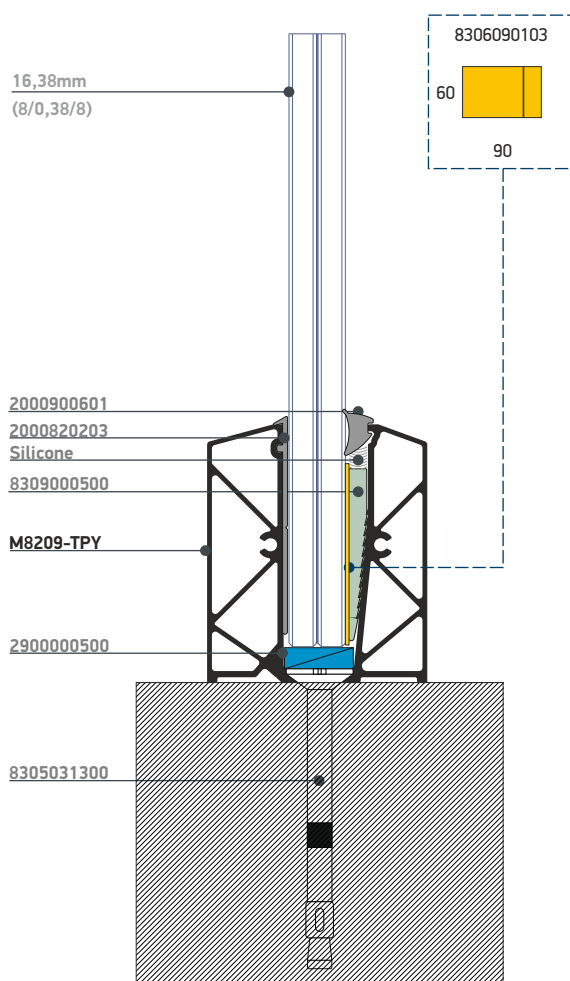
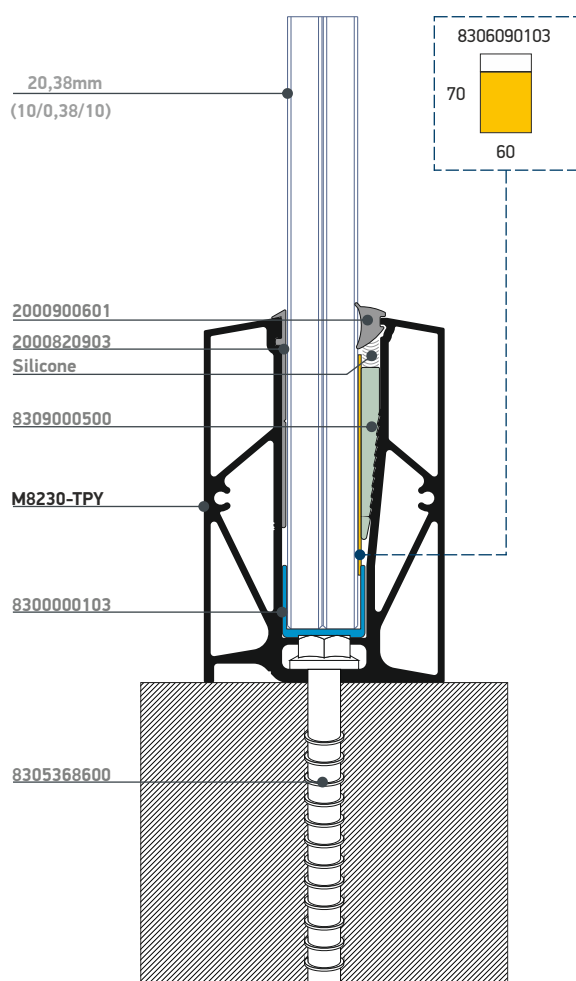

Με υαλοπίνακα 10+10 (20,38mm)
With glass 10+10 (20,38mm)

Single membrane - Μονή μεμβράνη

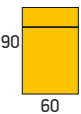
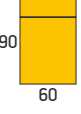
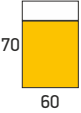
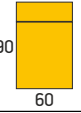
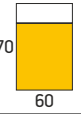
Με υαλοπίνακα 8+8 (16,38mm)
With glass 8+8 (16,38mm)

Single membrane - Μονή μεμβράνη

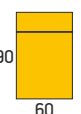
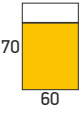

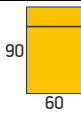
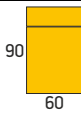
	Glazing panel	Spacer	Glazing gasket	Glazing tile		Glazing panel	Spacer	Glazing gasket	Glazing tile
	Με υαλοπίνακα 10+10 With glass 10+10 (20,38mm)	8306090103 	2000820903	8300000103	M8220	Με υαλοπίνακα 10+10 With glass 10+10 (20,38mm)	8306090103 	2000820903	8300000103
	Με υαλοπίνακα 8+8 With glass 8+8 (16,38mm)		2000820203	8300000200		Με υαλοπίνακα 8+8 With glass 8+8 (16,38mm)		2000820203	8300000200
M8207	Με υαλοπίνακα 10+10 With glass 10+10 (20,38mm)	8306090103 	2000820903	8300000103	M8208	Με υαλοπίνακα 10+10 With glass 10+10 (20,38mm)	8306090103 	2000820903	8300000103
	Με υαλοπίνακα 8+8 With glass 8+8 (16,38mm)		2000820203	8300000200		Με υαλοπίνακα 8+8 With glass 8+8 (16,38mm)		8306090103 	2000820203
M8230	Με υαλοπίνακα 10+10 With glass 10+10 (20,38mm)	8306090103 	2000820903	8300000103	M8202	Με υαλοπίνακα 10+10 With glass 10+10 (20,38mm)	8306090103 	2000820903	8300000103
	Με υαλοπίνακα 8+8 With glass 8+8 (16,38mm)		2000820203	8300000200		Με υαλοπίνακα 8+8 With glass 8+8 (16,38mm)		8306090103 	2000820203
	Με υαλοπίνακα 5+5 With glass 5+5 (10,38mm)	8306090203 + 8306090103 	2000820203	2900000500	M8210	Με υαλοπίνακα 10+10 With glass 10+10 (20,38mm)	8306090103 	2000820903	8300000103
Με υαλοπίνακα 10+10 With glass 10+10 (20,38mm)	8306090103 	2000820903	8300000103	Με υαλοπίνακα 8+8 With glass 8+8 (16,38mm)		8306090103 		2000820203	8300000200
		Με υαλοπίνακα 8+8 With glass 8+8 (16,38mm)	8306090103 	2000820203	8300000200	M8229	Με υαλοπίνακα 10+10 With glass 10+10 (20,38mm)	8306090103 	2000820903

Διαφορετική τοποθέτηση (ή και κόψιμο) του πλαστικού ανάλογα με το ωφέλιμο ύψος.
Different plastic pad placement depending on the base profile depth.

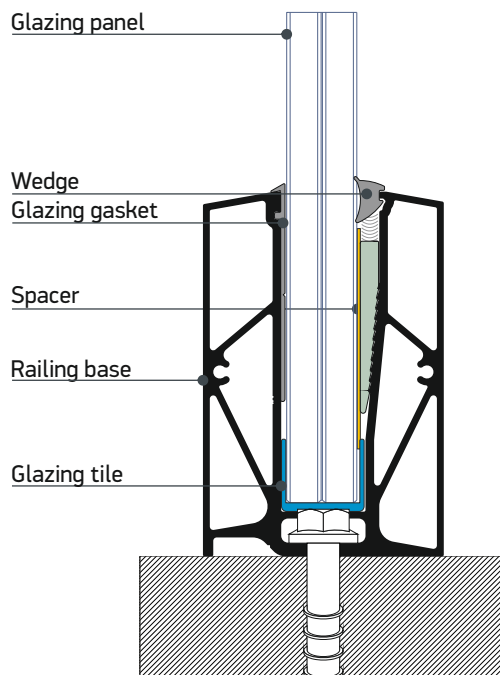

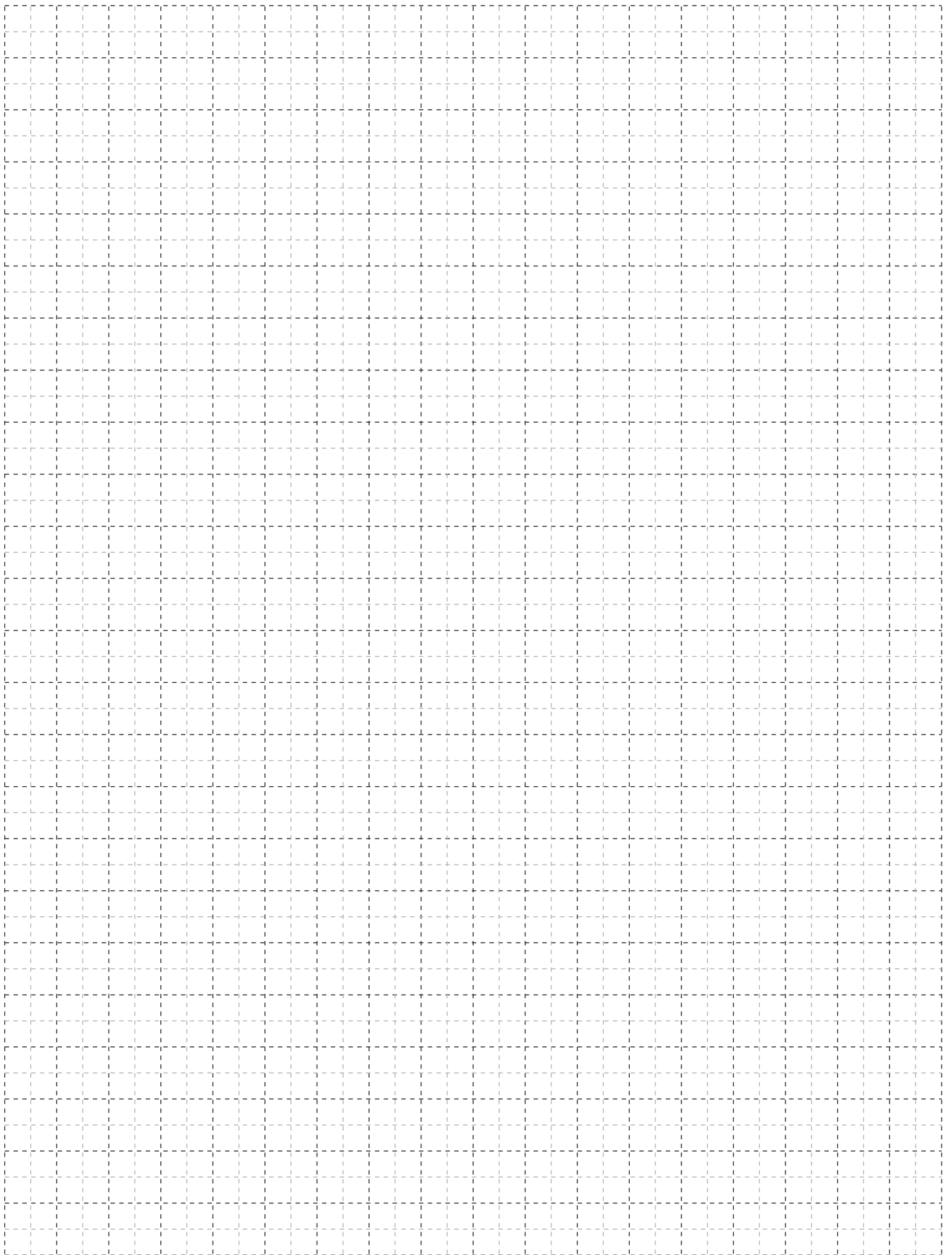

Handrails
Κουπαστές

**Με υαλοπίνακα 8+8 (17,52mm)
With glass 8+8 (17,52mm)**

4ple membrane - 4πλή μεμβράνη

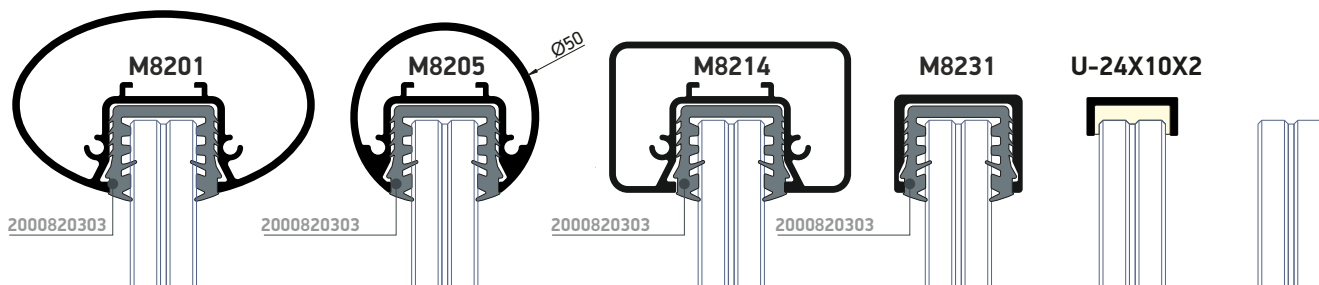

**Με υαλοπίνακα 8+8 (16,38mm)
With glass 8+8 (16,38mm)**

Single membrane - Μονή μεμβράνη

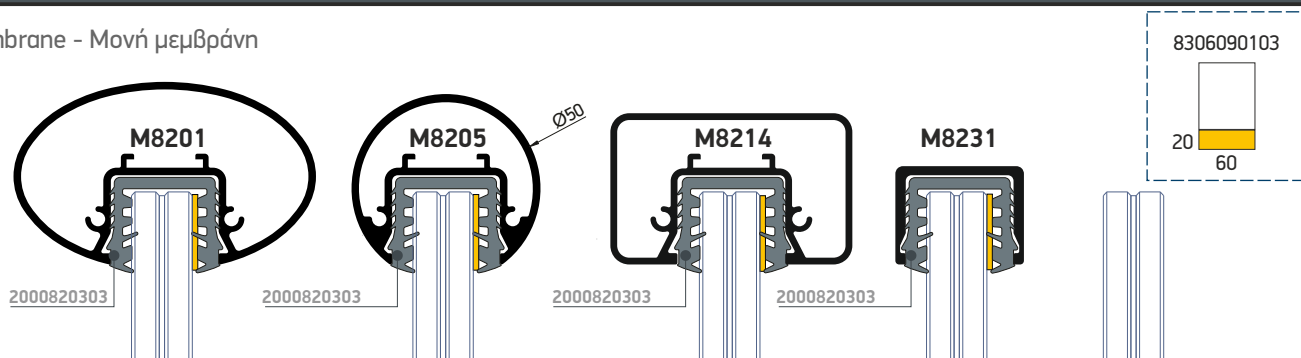

**Με υαλοπίνακα 10+10 (21,52mm)
With glass 10+10 (21,52mm)**

4ple membrane - 4πλή μεμβράνη

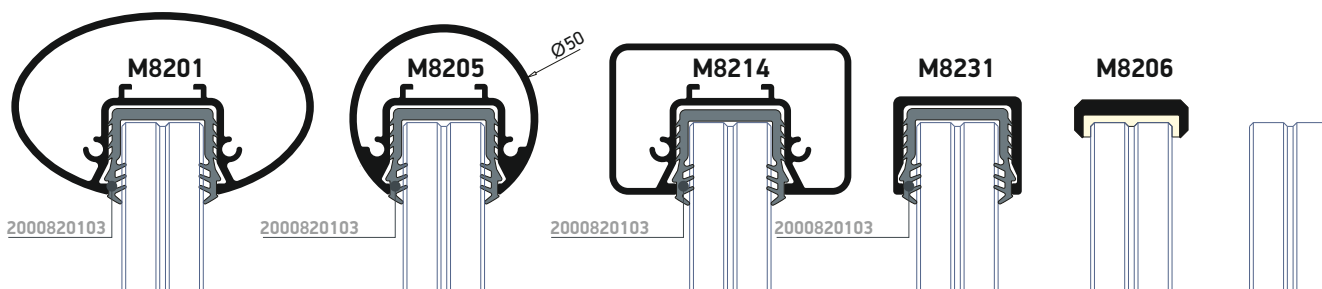

**Με υαλοπίνακα 10+10 (20,38mm)
With glass 10+10 (20,38mm)**

Single membrane - Μονή μεμβράνη

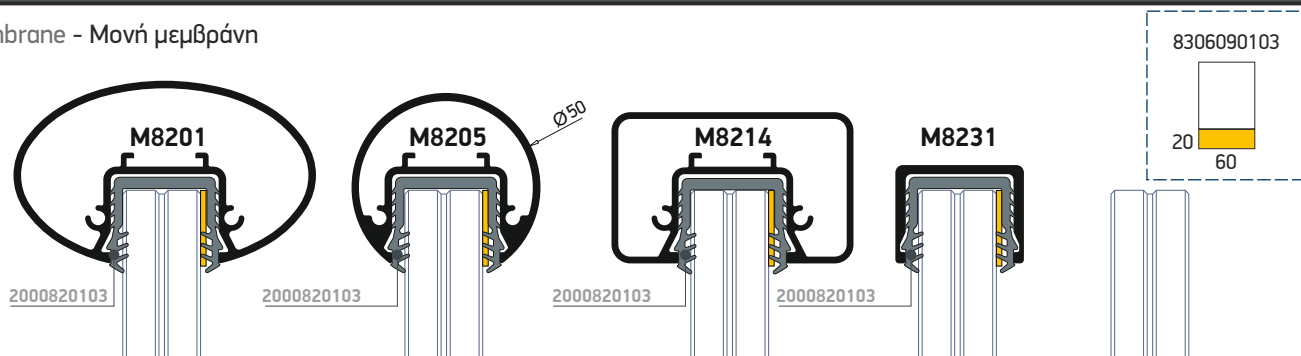

Instructions Οδηγίες τοποθέτησης

On - floor system
Σύστημα για επιδαπέδια τοποθέτηση



Instructions | Οδηγίες τοποθέτησης

1

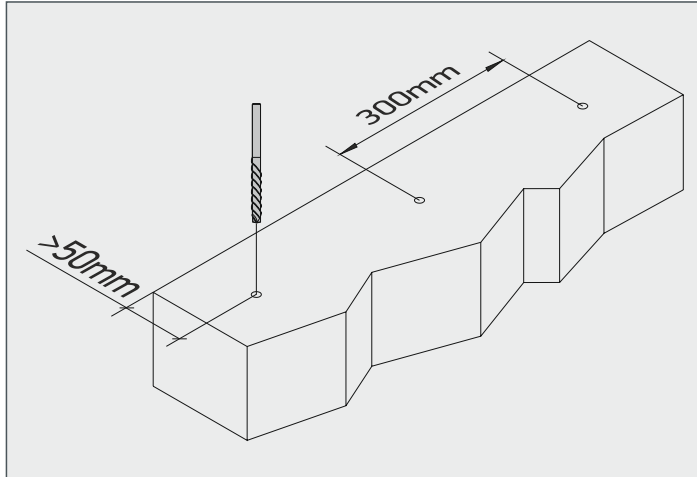

For the preparation of the floor, we open holes every 300 (or 281mm).

The dimensions of the holes follow the instructions of the manufacturer of each anchor.

We left 50mm minimum distance from each free edge of the balcony

Για την προετοιμασία του δαπέδου, ανοίγουμε οπές κάθε 300 (ή 281mm).

Οι διαστάσεις των οπών ακολουθούν τις οδηγίες του κατασκευαστή του κάθε αγκυριού.

Αφήνουμε ελάχιστη απόσταση 50mm από κάθε ελεύθερη άκρη του μπαλκονιού.

2

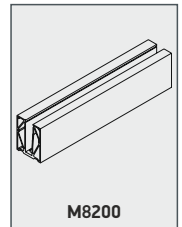
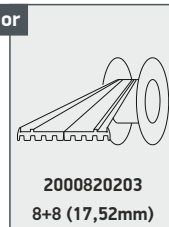
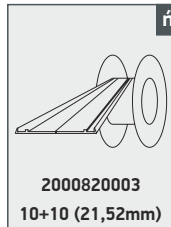
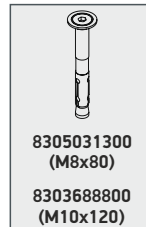
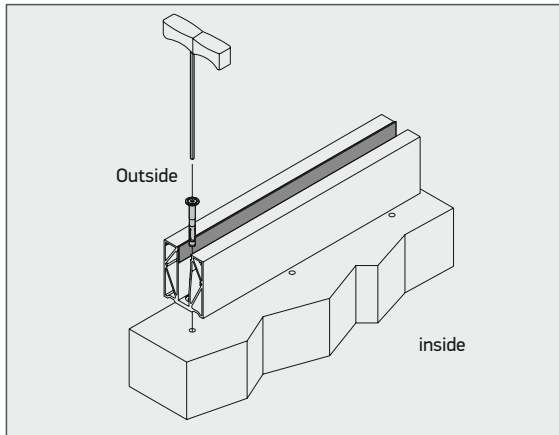

Example with M8200

We secure the base by screwing the anchors with the appropriate tool. We place the corresponding glazing gaskets on the profile, making sure they are on the outside of the balcony (picture)

Παράδειγμα με τη βάση M8200

Σταθεροποιούμε τη βάση βιδώνοντας τα αγκύρια με το κατάλληλο εργαλείο. Τοποθετούμε τα ελαστικά του υαλοπιάνα επάνω στο προφίλ προσέχοντας να είναι από την έξω πλευρά του μπαλκονιού. (εικόνα)

3a

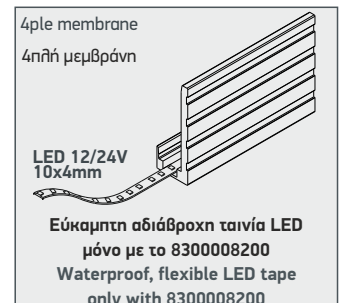
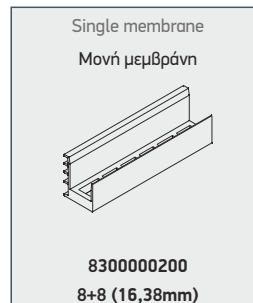
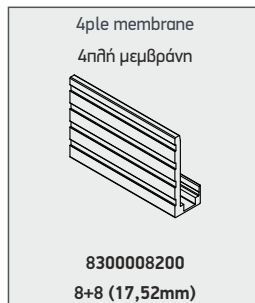
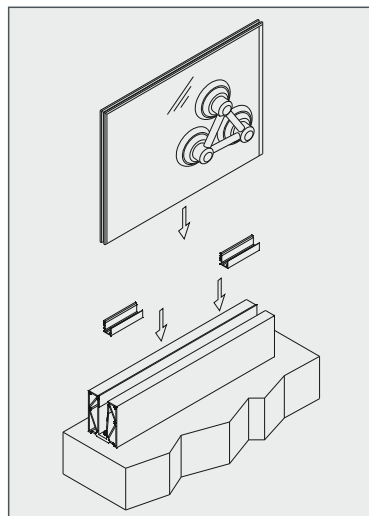

Place the glass support component every 300mm and then place the glass panel.

There are two options depending on the glass thickness.

-For glass with quadruple membrane (17.52mm), the "L" shaped component EX-8300008200 should be used, which can also accommodate LED tape.

-For glass with single membrane (16.38mm), the "U" shaped component EX-8300000200 should be used.

Τοποθετείτε πρώτα το εξάρτημα κάθε 300mm και στη συνέχεια τον υαλοπιάνα.

Υπάρχουν δύο επιλογές ανάλογα με το πάχος του γυαλιού.

-Για γυαλί με τετραπλή μεμβράνη (17,52 mm), θα πρέπει να χρησιμοποιηθεί το εξάρτημα μορφής "L" EX-8300008200, το οποίο μπορεί να πάρει και ταινία LED.

-Για γυαλί με μονή μεμβράνη (16,38 mm), θα πρέπει να χρησιμοποιήσετε το εξάρτημα μορφής "U" EX-8300000200

Instructions | Οδηγίες τοποθέτησης

3b

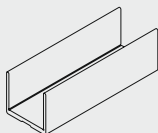
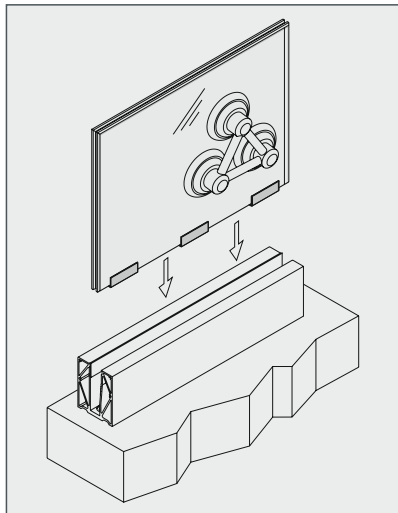

8300000103
10+10 (21,52mm)

For glass 10+10 (21.52mm), we place the rubber U-shape fitting 8300000103 every 300mm LED tape is not compatible with this thickness as in 8+8mm glass.

Για υαλοπίνακες 10+10 (21.52mm) τοποθετούμε πρώτα τους τάκους (μορφής "Π" από ελαστικό) κάθε 300mm και στη συνέχεια τον ίδιο τον υαλοπίνακα. Δεν παρέχεται η δυνατότητα τοποθέτησης ταινίας LED όπως στο 8+8mm

4

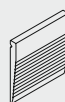
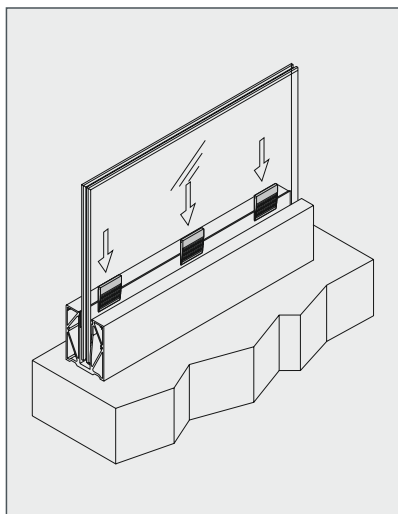

8300000502

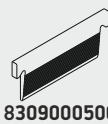

8309000500



7700000800
(silicone tool)

7700200105
(silicone neutral cartridge)

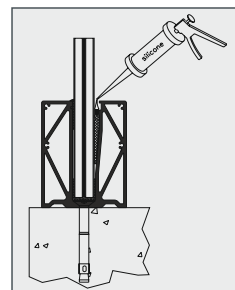

Using the special plastic wedges every 300mm, we stabilize the glass and then we may apply silicone on each plastic wedge for extra security. The wedge should be installed right above the glazing holder.

Χρησιμοποιώντας τους ειδικούς πλαστικούς τάκους-σφήνες ανά 300mm σταθεροποιούμε τον υαλοπίνακα κατακόρυφα, και κατόπιν εφαρμόζουμε σιλικόνη επάνω σε κάθε πλαστικό τάκο για επιπλέον ασφάλεια. Ο τάκος πρέπει να εφαρμόζεται ακριβώς πάνω από το εξάρτημα συγκράτησης του υαλοπίνακα.

5

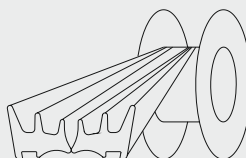
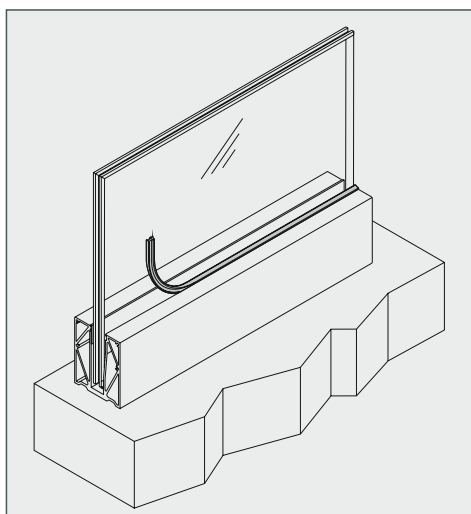

2000900501
2000900601

We cover the empty space left from inside with a gasket of wedge type.

Καλύπτουμε το κενό που απομένει από την εσωτερική πλευρά με ένα ελαστικό τύπου σφήνας.

Instructions | Οδηγίες τοποθέτησης

6

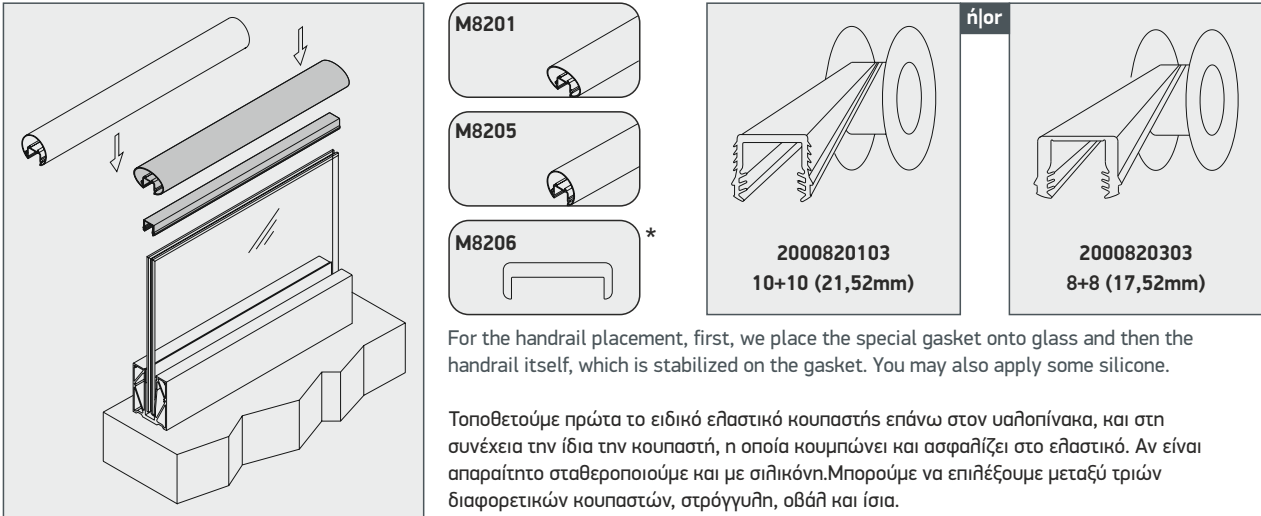

M8201

M8205

M8206 *

ή/οr

2000820103
10+10 (21,52mm)

2000820303
8+8 (17,52mm)

For the handrail placement, first, we place the special gasket onto glass and then the handrail itself, which is stabilized on the gasket. You may also apply some silicone.

Τοποθετούμε πρώτα το ειδικό ελαστικό κουραστής επάνω στον υαλοπίνακα, και στη συνέχεια την ίδια την κουραστή, η οποία κομπώνει και ασφαλίζει στο ελαστικό. Αν είναι απαραίτητο σταθεροποιούμε και με σιλικόνη. Μπορούμε να επιλέξουμε μεταξύ τριών διαφορετικών κουραστών, στρόγγυλη, οβάλ και ίσια.

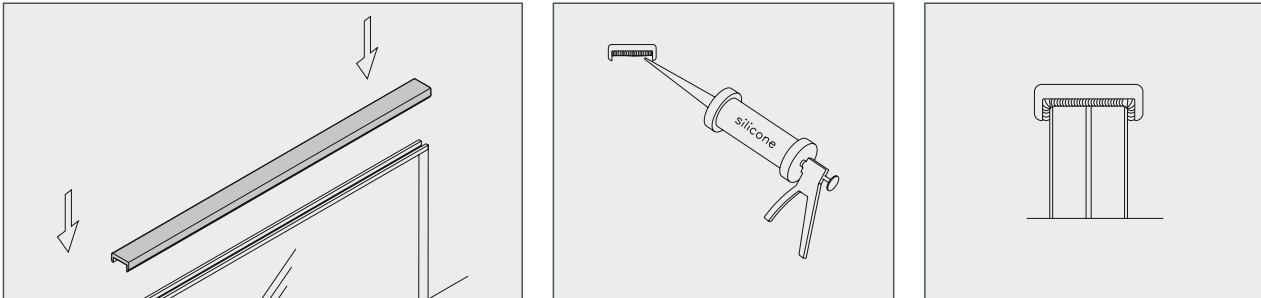

The square handrail (M8206) is placed with some silicone instead of a gasket

Η τοποθέτηση της ίσιας κουραστής (M8206) γίνεται χωρίς ελαστικό και σταθεροποιείται με την βοήθεια σιλικόνης.

7

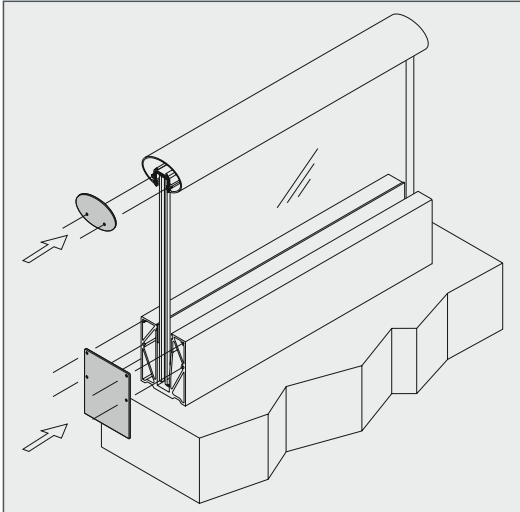

Finally, we screw the relevant side caps on the handrail and the base profile.

Τέλος, βιδώνουμε πλευρικά τις αντίστοιχες τάνες της κουραστής και της βάσης.

Instructions Οδηγίες τοποθέτησης

Sidemount system
for finished or semi-finished floor

Σύστημα για τοποθέτηση
πλευρικά σε έτοιμο ή ημιέτοιμο δάπεδο



Σύστημα για τοποθέτηση πλευρικά σε ΕΤΟΙΜΟ δάπεδο (χωρίς επίστρωση) Sidemount system for FINISHED floor

1

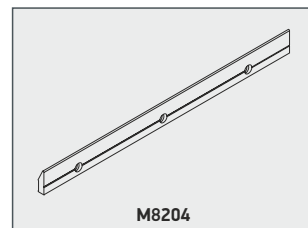
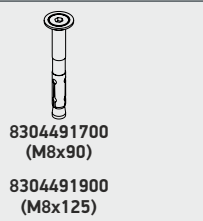
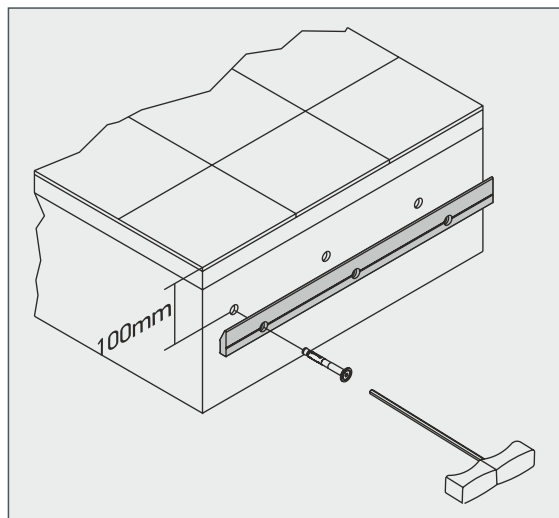

For the floor preparation we open $\varnothing 12\text{mm}$ holes at a depth of 95mm, at a distance of 100mm from the top point of the finished floor, every 300mm and with a minimum 50 mm distance from each free edge of the balcony (bottom and left-right).

Για την προετοιμασία δαπέδου, σε απόσταση 100mm από το άνω σημείο του έτοιμου δαπέδου, ανοίγουμε ανά 300mm οπές $\varnothing 12\text{mm}$ σε βάθος 95mm με ελάχιστη απόσταση από κάθε ελεύθερη ακμή του δαπέδου 50 mm (από κάτω, και αριστερά-δεξιά).

2

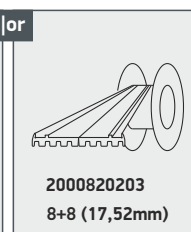
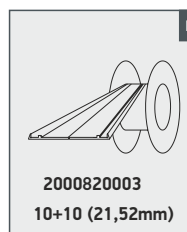
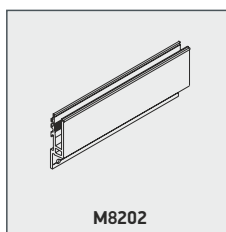
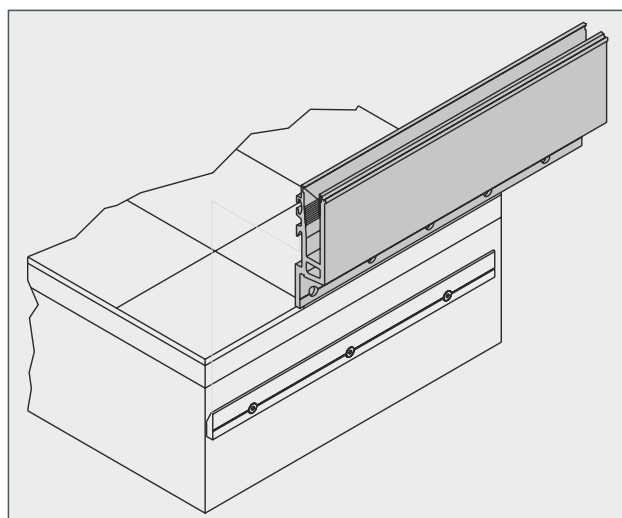

After securing the hook profile M8204 with the appropriate screws, we hang the base profile M8202 on it. The gasket is applied on the profile from the outside side.

Μετά τη στερέωση του πρόσθετου προφίλ-γάντζου M8204 με τους κατάλληλους κοχλίες, "κρεμάμε" το προφίλ-βάση M8202 επάνω του. Το ελαστικό τζαμιού εφαρμόζεται επάνω στο προφίλ προσέχοντας να είναι από την έξω πλευρά του μπαλκονιού.

3

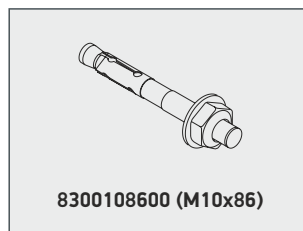
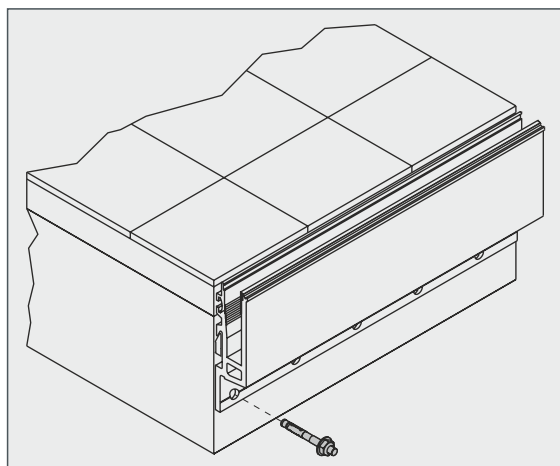

Then we drill and place the mounting screws.

Στη συνέχεια τρυπάμε και τοποθετούμε τους κοχλίες στερέωσης.

*Pay attention to the placement of the anchors. The cones of influence of the anchors must not intersect
Προσοχή στη τοποθέτηση των αγκυρών. Οι κώνοι επιρροής των αγκυρών δεν πρέπει να τέμνονται

Σύστημα για τοποθέτηση πλευρικά σε ΕΤΟΙΜΟ δάπεδο (χωρίς επίστρωση) Sidemount system for FINISHED floor

4

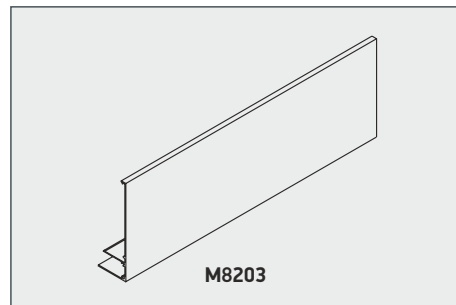
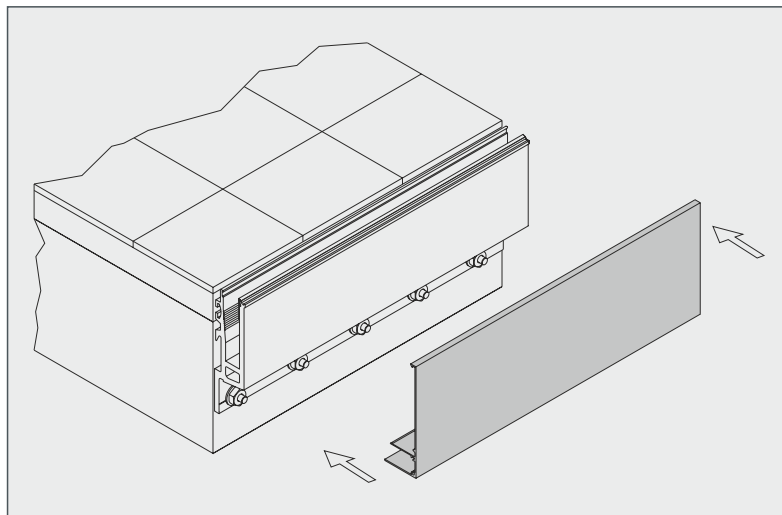

We place the cover profile M8203

Τοποθετούμε το προφίλ-καπάκι M8203

5a

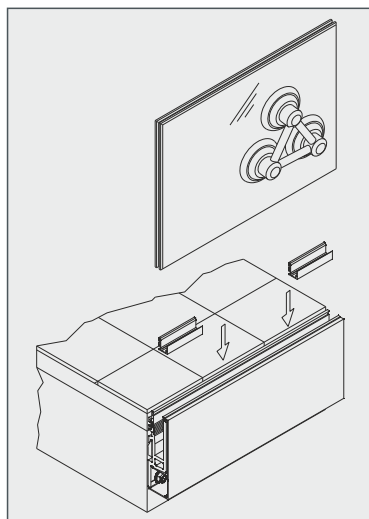

4ple membrane
4πλή μεμβράνη

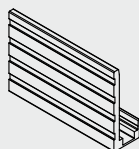

8300008200
8+8 (17,52mm)

Single membrane
Μονή μεμβράνη

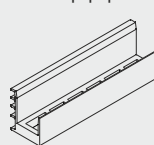

830000200
8+8 (16,38mm)

4ple membrane
4πλή μεμβράνη



LED 12/24V
10x4mm

Εύκαμπτη αδιάβροχη ταινία LED
μόνο με το 8300008200
Waterproof, flexible LED tape
only with 8300008200

You should place this bottom fitting every 300mm (as with the wedge), and then place the glass. There are two options depending on the glass thickness.
-For glass with quadruple membrane (17.52mm), you should use the L-shape pad EX-8300008200, which can take LED stripe.
-For glass with single membrane (16.38mm), you should use the U-shape pad EX- 830000200

Τοποθετείτε πρώτα το εξάρτημα κάθε 300mm (όπως η σφήνα), και στη συνέχεια τον υαλοπίνακα. Υπάρχουν δύο επιλογές ανάλογα με το πάχος του γυαλιού.

-Για γυαλί με τετραπλή μεμβράνη (17,52 mm), θα πρέπει να χρησιμοποιηθεί το εξάρτημα μορφής "L" EX-8300008200, το οποίο μπορεί να πάρει και ταινία LED.

-Για γυαλί με μονή μεμβράνη (16,38 mm), θα πρέπει να χρησιμοποιήσετε το εξάρτημα μορφής "U" EX-830000200

5b

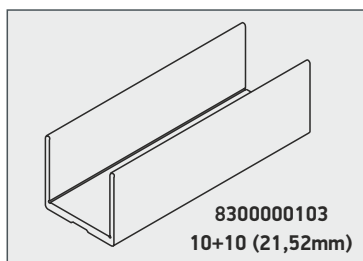
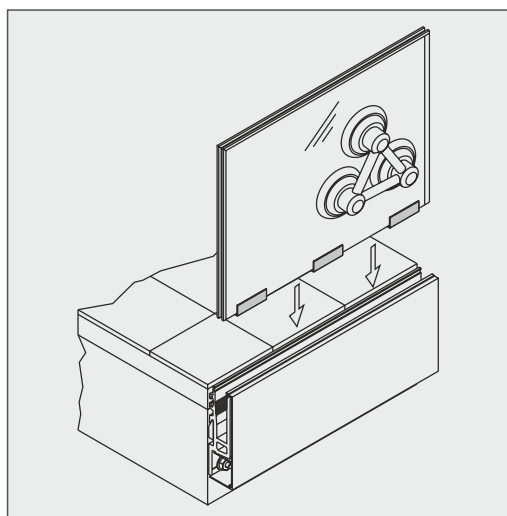

For 21,52mm glass placement, first we place the glass into the base using the appropriate tool (suctions) and after having put the small gaskets (Π shape) on the glass (every 300 mm).

Για να τοποθετήσουμε τον υαλοπίνακα 21,52mm, τοποθετούμε προσεκτικά τον υαλοπίνακα μέσα στη βάση χρησιμοποιώντας το κατάλληλο εργαλείο (βεντούζα) έχοντας πρώτα τοποθετήσει τις ελαστικές βάσεις (τύπου Π) στον υαλοπίνακα ανά 300 mm

Σύστημα για τοποθέτηση πλευρικά σε ΕΤΟΙΜΟ δάπεδο (χωρίς επίστρωση) Sidemount system for FINISHED floor

6

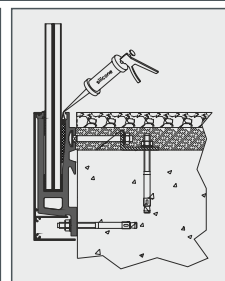
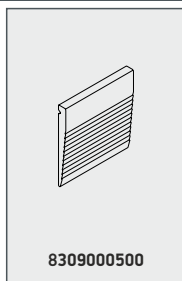
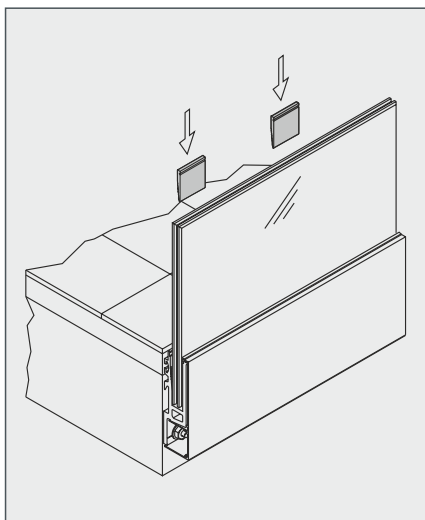

Using the special plastic wedges every 300mm, we stabilize the glass and then we may apply silicone on each plastic wedge for extra security. The wedge should be installed right above the glazing holder.

Χρησιμοποιώντας τους ειδικούς πλαστικούς τάκους-σφήνες ανά 300mm σταθεροποιούμε τον υαλοπίνακα κατακόρυφα, και κατόπιν εφαρμόζουμε σιλικόνη επάνω σε κάθε πλαστικό τάκο για επιπλέον ασφάλεια. Ο τάκος πρέπει να εφαρμόζεται ακριβώς πάνω από το εξάρτημα συγκράτησης του υαλοπίνακα.

7

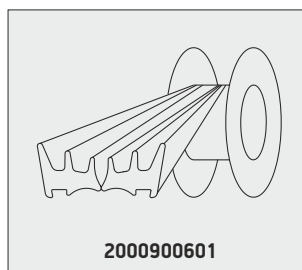
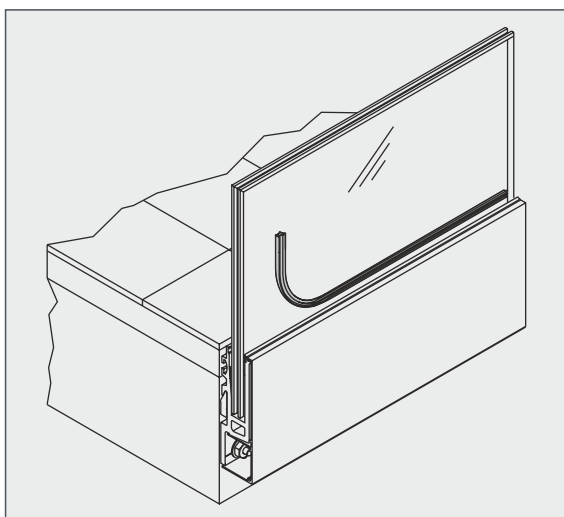

We cover the empty space left from inside with a gasket of wedge type.

Καλύπτουμε το κενό που απομένει από την εσωτερική πλευρά με ένα ελαστικό τύπου σφήνας.

8

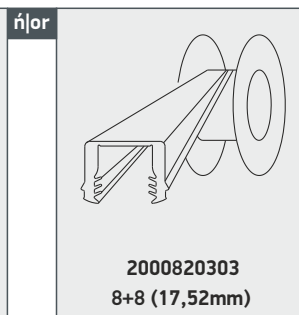
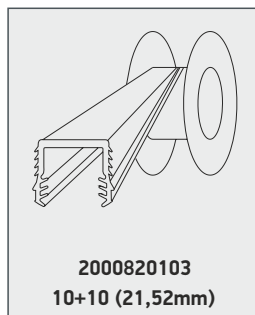
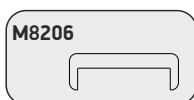
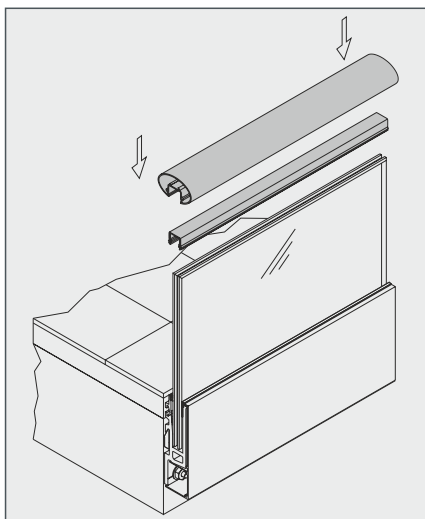

For the handrail placement, first, we place the special gasket onto glass and then the handrail itself, which is stabilized on the gasket. You may also apply some silicone.

Τοποθετούμε πρώτα το ειδικό ελαστικό επάνω στον υαλοπίνακα, και στη συνέχεια την ίδια την κουπαστή, η οποία κουμπώνει και ασφαλίζει στο ελαστικό. Αν είναι απαραίτητο σταθεροποιούμε και με σιλικόνη.

Σύστημα για τοποθέτηση πλευρικά σε ΕΤΟΙΜΟ δάπεδο (χωρίς επίστρωση) Sidemount system for FINISHED floor

*

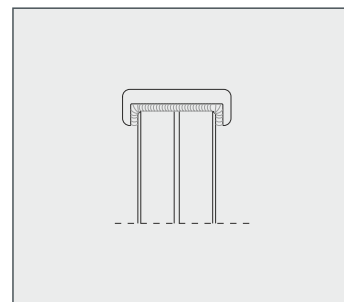
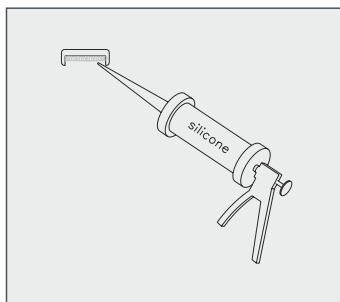
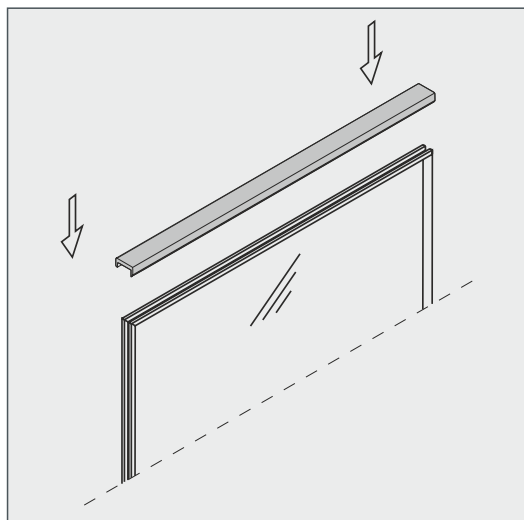

The square handrail (M8206) is placed with some silicone instead of a gasket

Η τοποθέτηση της ίσιας κουραστής (M8206) γίνεται χωρίς ελαστικό και σταθεροποιείται με την βοήθεια σιλικόνης.

9

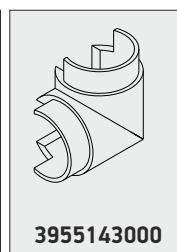
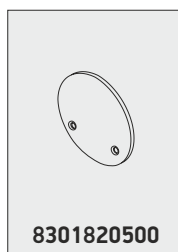
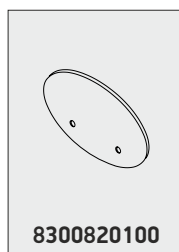
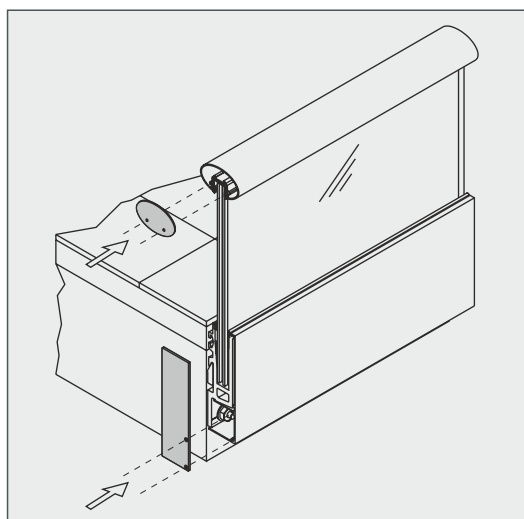

Finally, we screw the relevant side caps on the handrail and the base profile.

Τέλος, βιδώνουμε πλευρικά τις αντίστοιχες τάπες της κουραστής και της βάσης.

Sidemount system for SEMI-FINISHED floor

Σύστημα για τοποθέτηση πλευρικά σε ΗΜΙΕΤΟΙΜΟ δάπεδο (χωρίς επίστρωση)

1

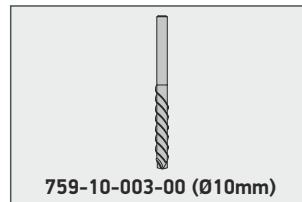
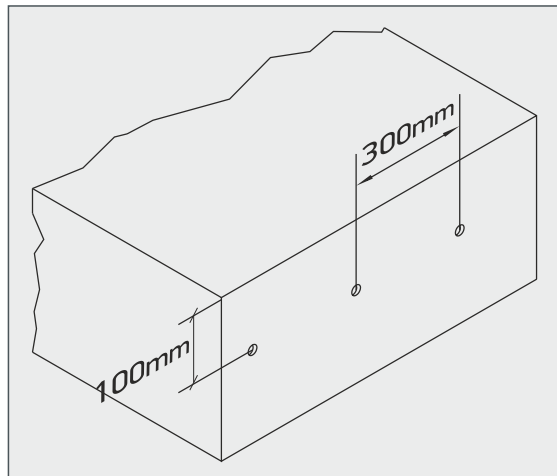

For the floor preparation, we open \varnothing 10mm holes at a depth of 95mm, at a distance of 100mm from the top point of the half-finished floor, every 300mm and with a minimum 50 mm distance from each free edge of the balcony (bottom and left-right).

Για την προετοιμασία δαπέδου, σε απόσταση 100mm από το άνω σημείο του ημιέτοιμου δαπέδου, ανοίγουμε ανά 300mm οπές \varnothing 10mm σε βάθος 95mm με ελάχιστη απόσταση από κάθε ελεύθερη ακμή του δαπέδου 50 mm (από κάτω, και αριστερά-δεξιά).

2

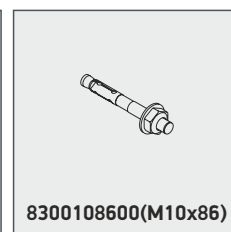
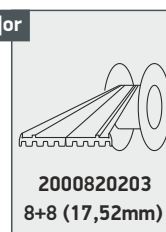
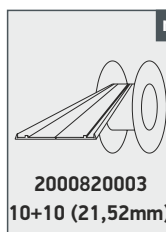
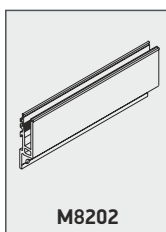
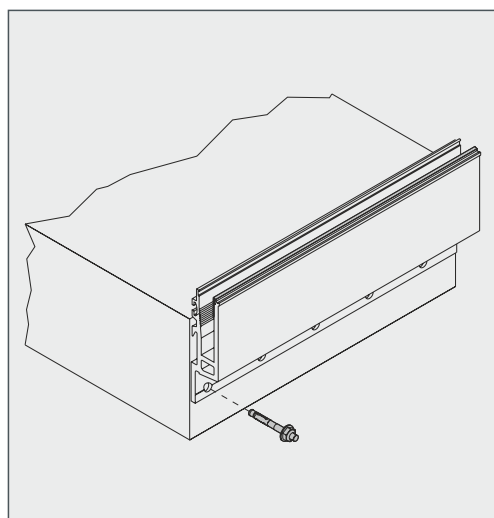

We place and stabilize the base profile M8202 with the special bolts (screws). The gasket is applied on the profile from the outside side.

Τοποθετούμε και σταθεροποιούμε τη βάση M8202 με τη βοήθεια των κοχλιών στερέωσης. Το ελαστικό τζαμιού εφαρμόζεται επάνω στο προφίλ προσέχοντας να είναι από την έξω πλευρά του μπαλκονιού.

3

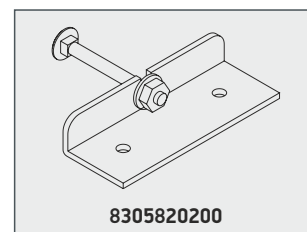
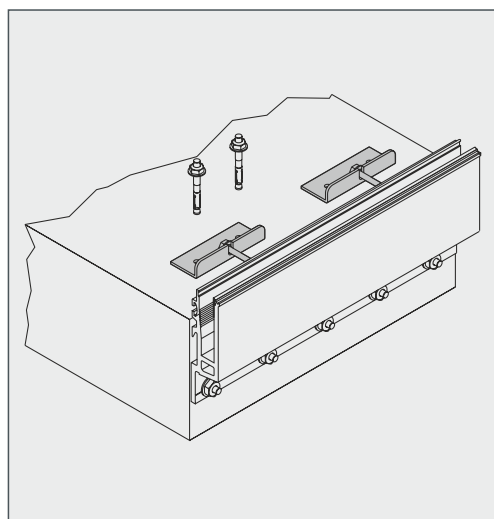

We enter the special anchorage accessory (EX-8305820200) into the socket of the base profile and fix it with screws onto the floor. The anchorages may be applied every 800mm

Στην υποδοχή του προφίλ βάσης εισέρχεται το ειδικό αγκύριο (EX-8305820200) και στερεώνεται με κοχλίες επάνω στο δάπεδο. Τα αγκύρια αυτά μπορούν να εφαρμόζονται ανά 800mm

*Pay attention to the placement of the anchors. The cones of influence of the anchors must not intersect
Προσοχή στη τοποθέτηση των αγκυριών. Οι κώνοι επιρροής των αγκυριών δεν πρέπει να τέμνονται

Sidemount system for SEMI-FINISHED floor

Σύστημα για τοποθέτηση πλευρικά σε ΗΜΙΕΤΟΙΜΟ δάπεδο (χωρίς επίστρωση)

4

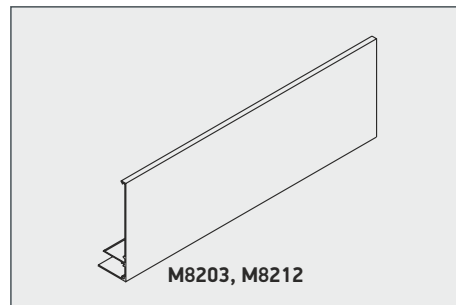
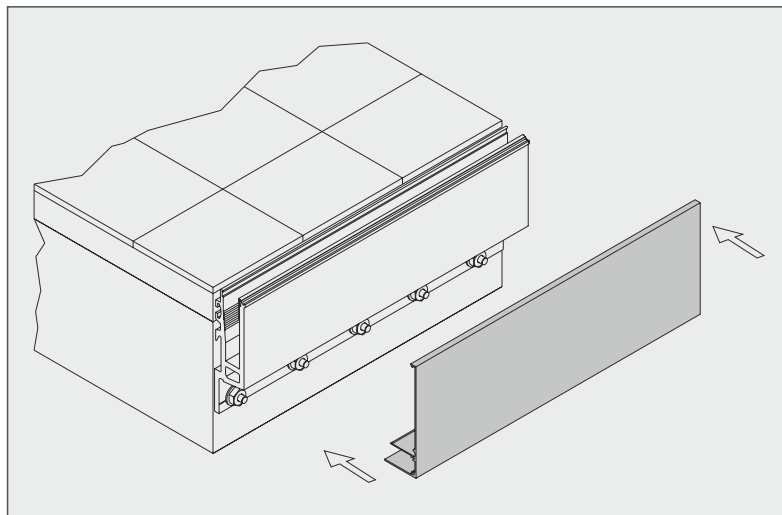

We place the cover profile M8203

Τοποθετούμε το προφίλ-καπάκι M8203

5a

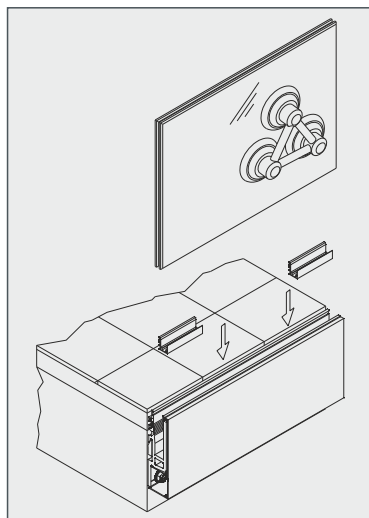

4ple membrane
4πλή μεμβράνη

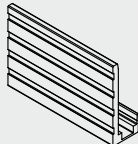

8300008200
8+8 (17,52mm)

Single membrane
Μονή μεμβράνη

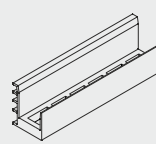

8300000200
8+8 (16,38mm)

4ple membrane
4πλή μεμβράνη



LED 12/24V
10x4mm

Εύκαμπτη αδιάβροχη ταινία LED
μόνο με το 8300008200
Waterproof, flexible LED tape
only with 8300008200

You should place this bottom fitting every 300mm (as with the wedge), and then place the glass. There are two options depending on the glass thickness.

-For glass with quadruple membrane (17.52mm), you should use the L-shape pad EX-8300008200, which can take LED stripe.

-For glass with single membrane (16.38mm), you should use the U-shape pad EX- 8300000200

Τοποθετείτε πρώτα το εξάρτημα κάθε 300mm (όπως η σφήνα), και στη συνέχεια τον υαλοπίνακα. Υπάρχουν δύο επιλογές ανάλογα με το πάχος του γυαλιού.

-Για γυαλί με τετραπλή μεμβράνη (17,52 mm), θα πρέπει να χρησιμοποιηθεί το εξάρτημα μορφής "L" EX-8300008200, το οποίο μπορεί να πάρει και ταινία LED.

-Για γυαλί με μονή μεμβράνη (16,38 mm), θα πρέπει να χρησιμοποιήσετε το εξάρτημα μορφής "U" EX-8300000200

5b

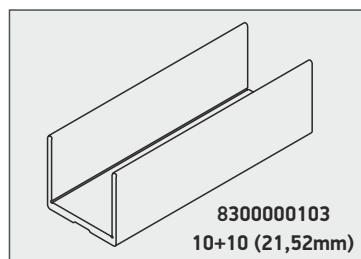
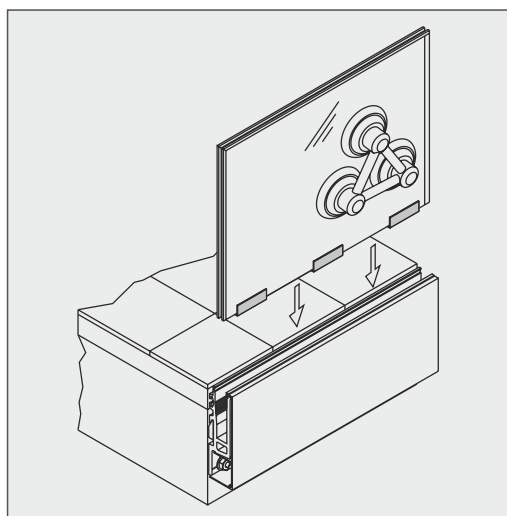

8300000103
10+10 (21,52mm)

For 21,52mm glass placement, first we place the glass into the base using the appropriate tool (suctions) and after having put the small gaskets (Π shape) on the glass (every 300 mm).

Για να τοποθετήσουμε τον υαλοπίνακα 21,52mm, τοποθετούμε προσεκτικά τον υαλοπίνακα μέσα στη βάση χρησιμοποιώντας το κατάλληλο εργαλείο (βεντούζα) έχοντας πρώτα τοποθετήσει τις ελαστικές βάσεις (τύπου Π) στον υαλοπίνακα ανά 300 mm

Sidemount system for SEMI-FINISHED floor

Σύστημα για τοποθέτηση πλευρικά σε ΗΜΙΕΤΟΙΜΟ δάπεδο (χωρίς επίστρωση)

6

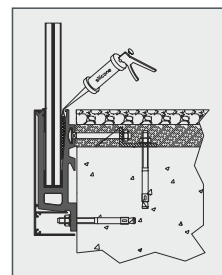
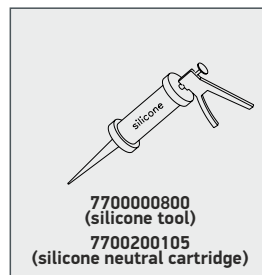
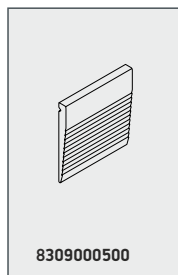
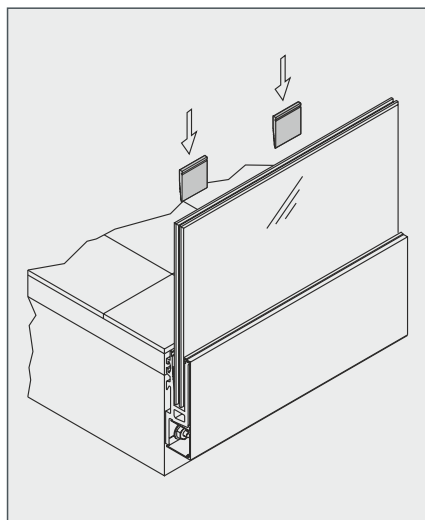

Using the special plastic wedges every 300mm, we stabilize the glass and then we may apply silicone on each plastic wedge for extra security. The wedge should be installed right above the glazing holder.

Χρησιμοποιώντας τους ειδικούς πλαστικούς τάκους-σφήνες ανά 300mm σταθεροποιούμε τον υαλοπίνακα κατακόρυφα, και κατόπιν εφαρμόζουμε σιλικόνη επάνω σε κάθε πλαστικό τάκο για επιπλέον ασφάλεια. Ο τάκος πρέπει να εφαρμόζεται ακριβώς πάνω από το εξάρτημα συγκράτησης του υαλοπίνακα.

7

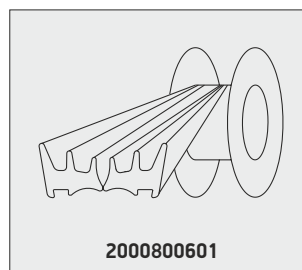
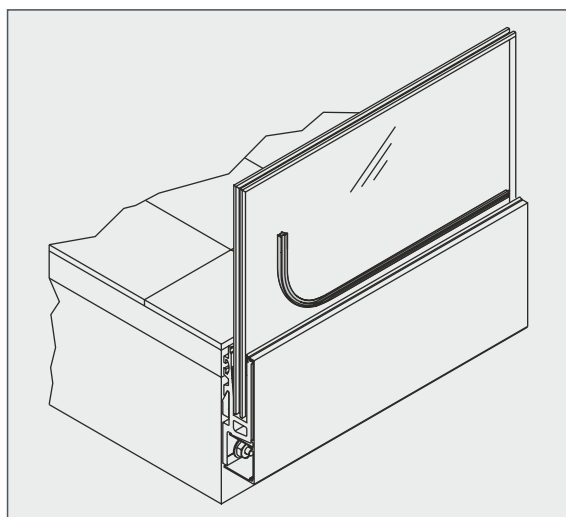

We cover the empty space left from inside with a gasket of wedge type.

Καλύπτουμε το κενό που απομένει από την εσωτερική πλευρά με ένα ελαστικό τύπου σφήνας.

8

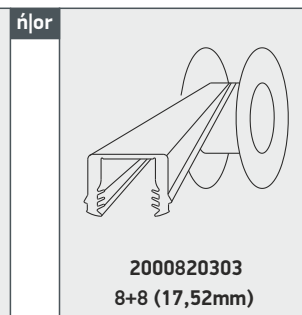
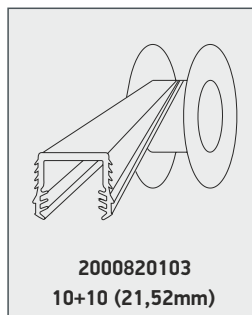
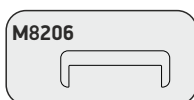
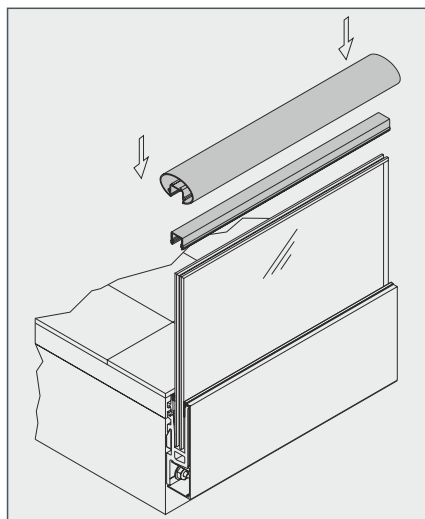

For the handrail placement, first, we place the special gasket onto glass and then the handrail itself, which is stabilized on the gasket. You may also apply some silicone.

Τοποθετούμε πρώτα το ειδικό ελαστικό επάνω στον υαλοπίνακα, και στη συνέχεια την ίδια την κουπαστή, η οποία κουμπώνει και ασφαλίζει στο ελαστικό. Αν είναι απαραίτητο σταθεροποιούμε και με σιλικόνη.

Sidemount system for SEMI-FINISHED floor

Σύστημα για τοποθέτηση πλευρικά σε ΗΜΙΕΤΟΙΜΟ δάπεδο (χωρίς επίστρωση)

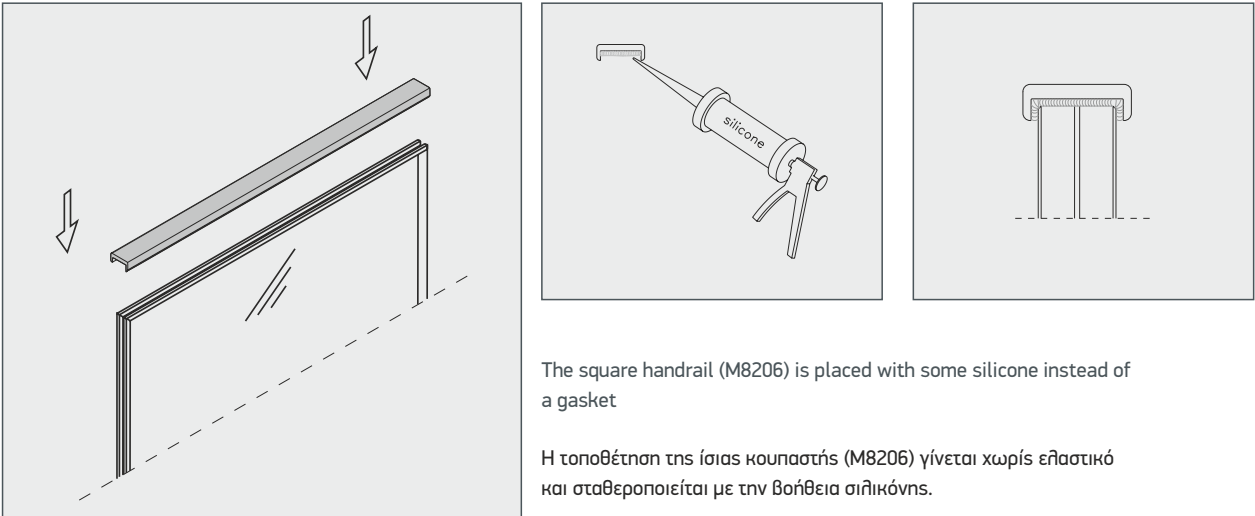

The square handrail (M8206) is placed with some silicone instead of a gasket

Η τοποθέτηση της ίσιας κουπαστής (M8206) γίνεται χωρίς ελαστικό και σταθεροποιείται με την βοήθεια σιλικόνης.

9

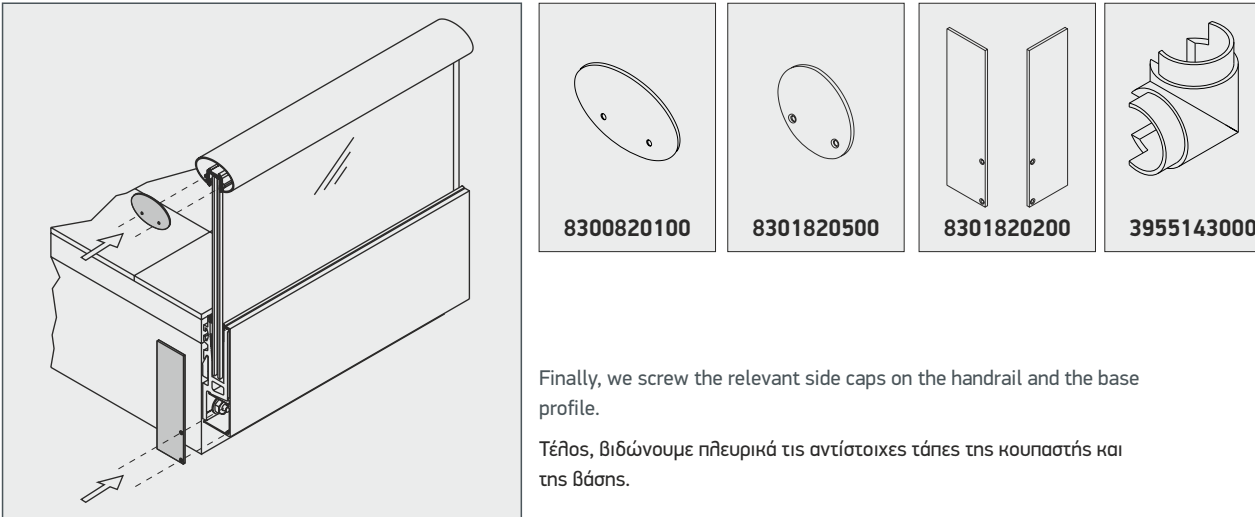

8300820100 **8301820500** **8301820200** **3955143000**

Finally, we screw the relevant side caps on the handrail and the base profile.

Τέλος, βιδώνουμε πλευρικά τις αντίστοιχες τάνες της κουπαστής και της βάσης.

Seal for anchor application 7705466200

Εφαρμογή σφραγιστικού στεγανωτικού για αγκύρια 7705466200

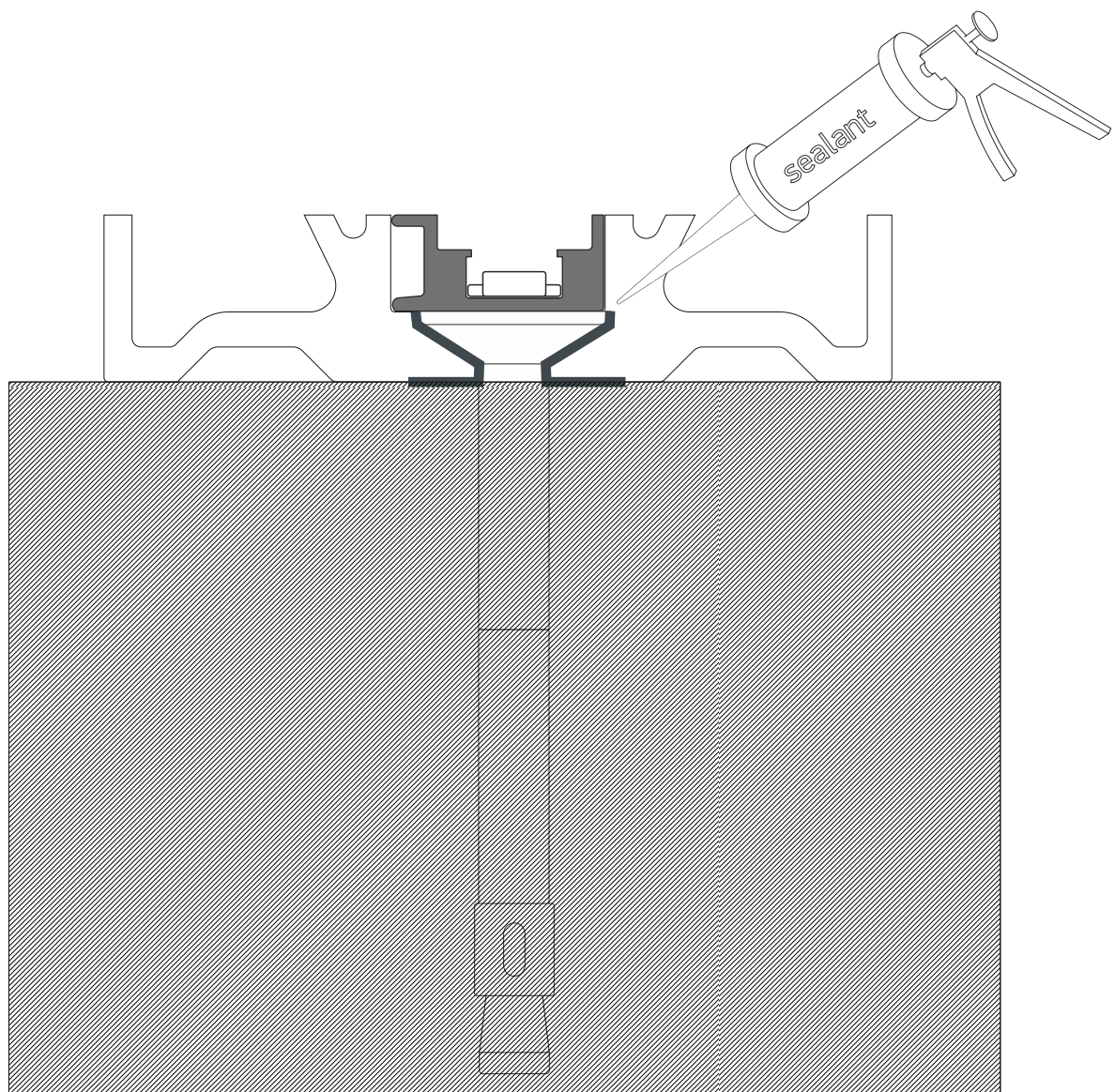

M8207-Water Evacuation M8207- Κατεργασίες απορροών

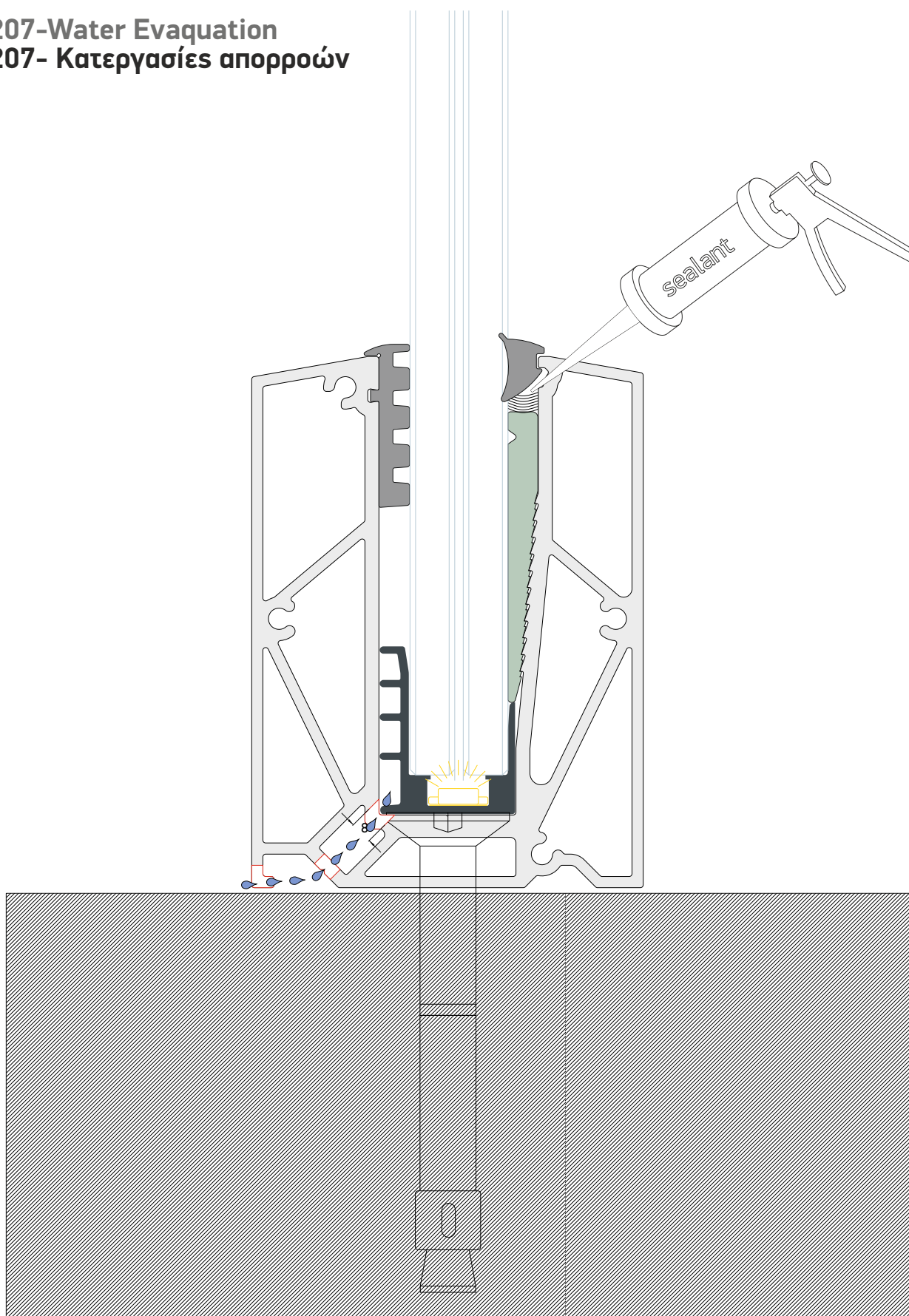

M8200-Water Evacuation M8200- Κατεργασίες απορροών

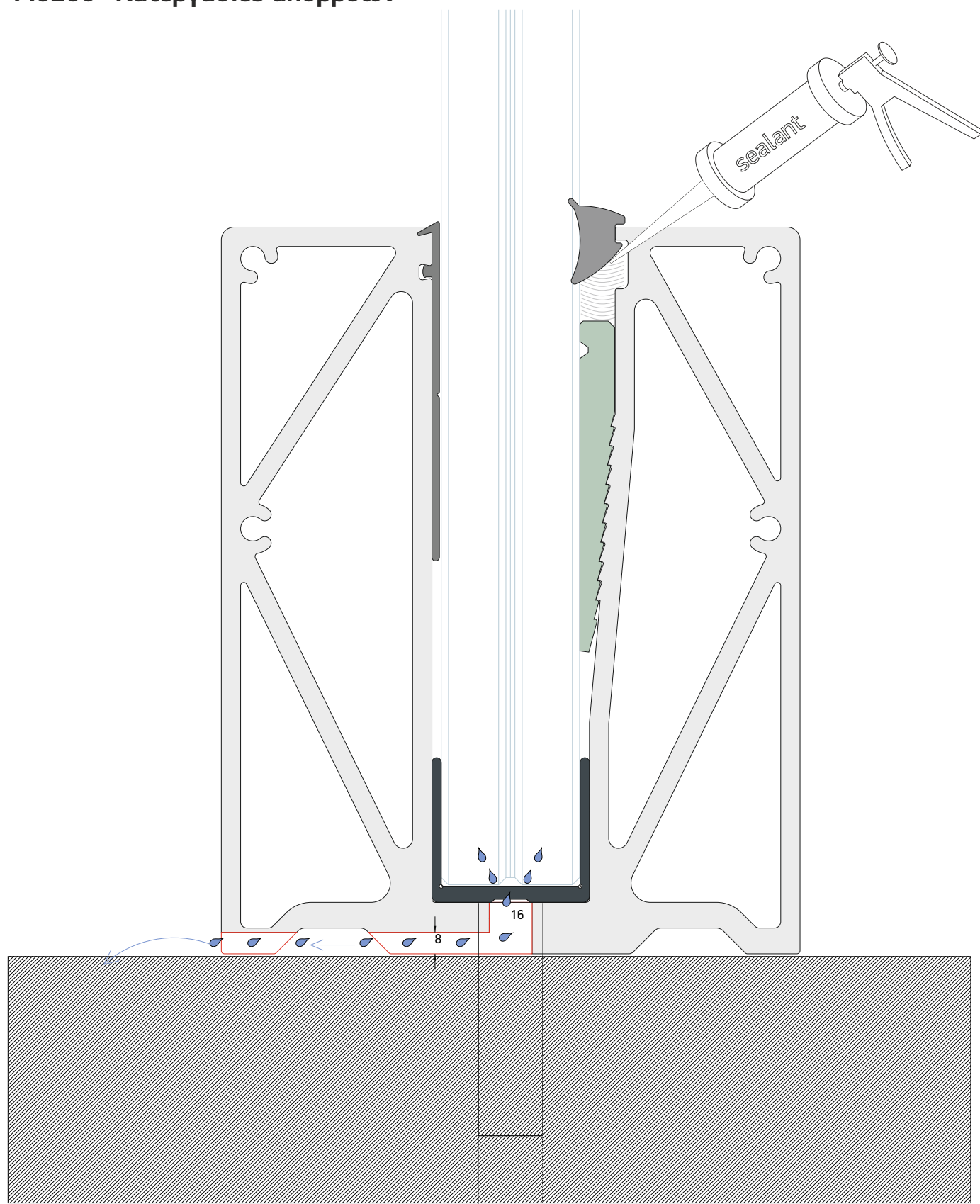

M8203/M8202-Water Evacuation M8203/M8202- Κατεργασίες απορροών

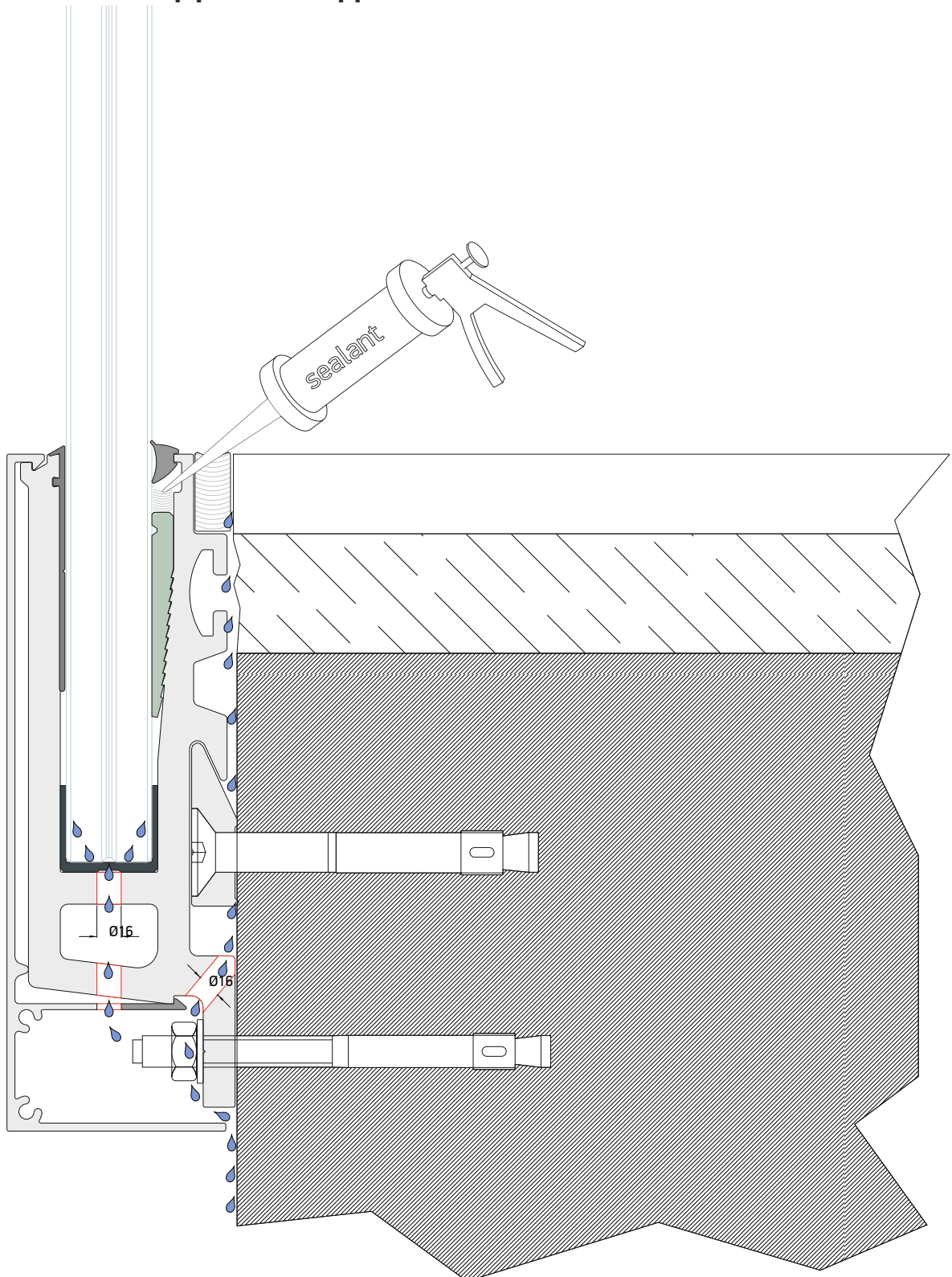

Τοποθέτηση ελαστικού αρμού βάσης 2000820403 2000820403 Joint gasket installation

*

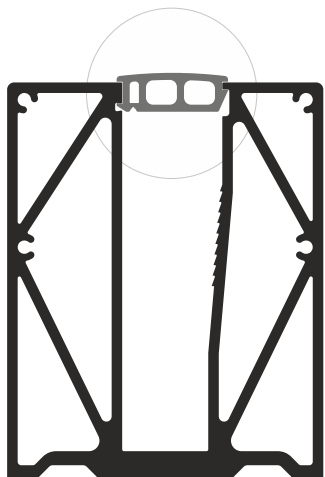

2000820403



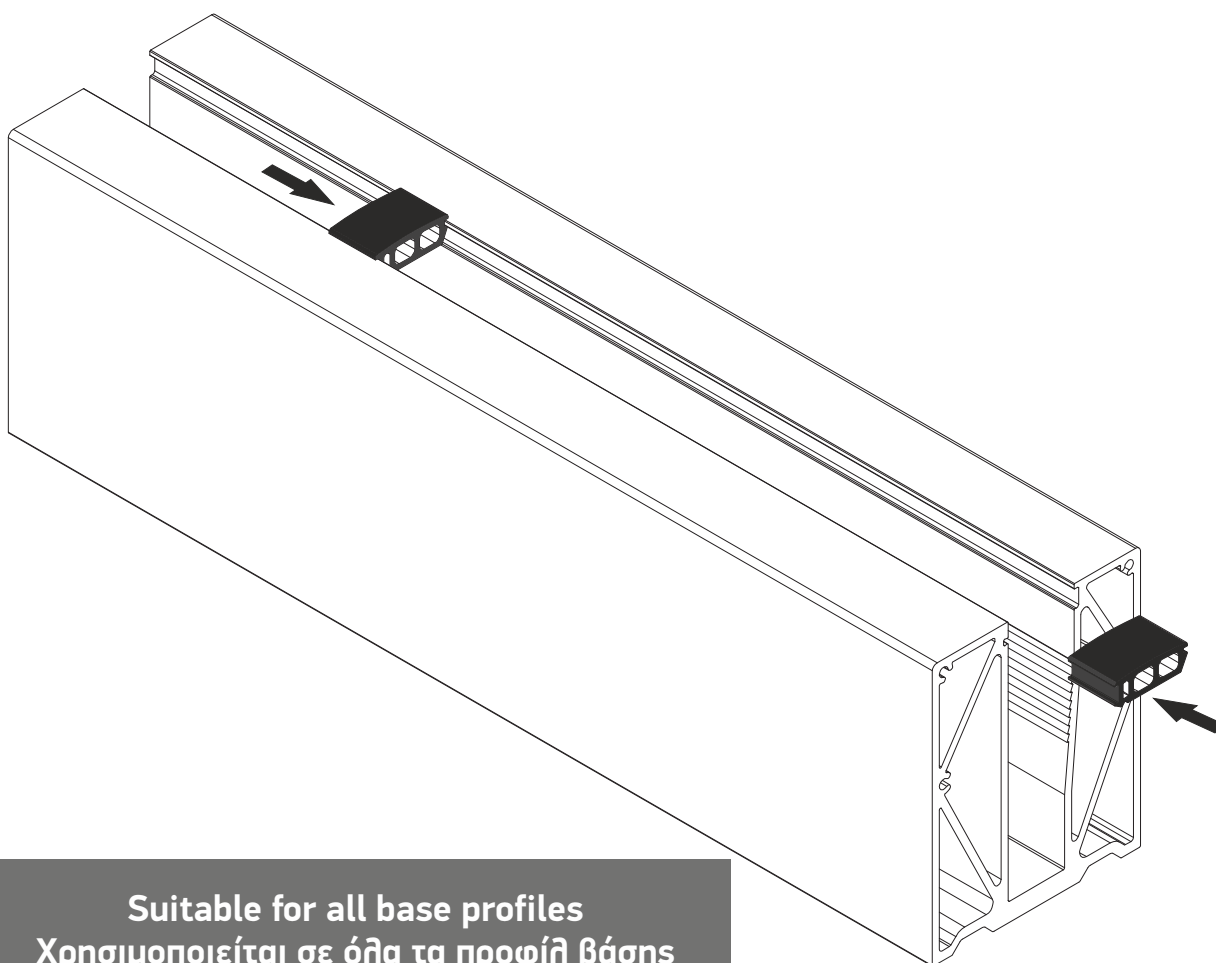

Joint gasket
Λάστιχο αρμού

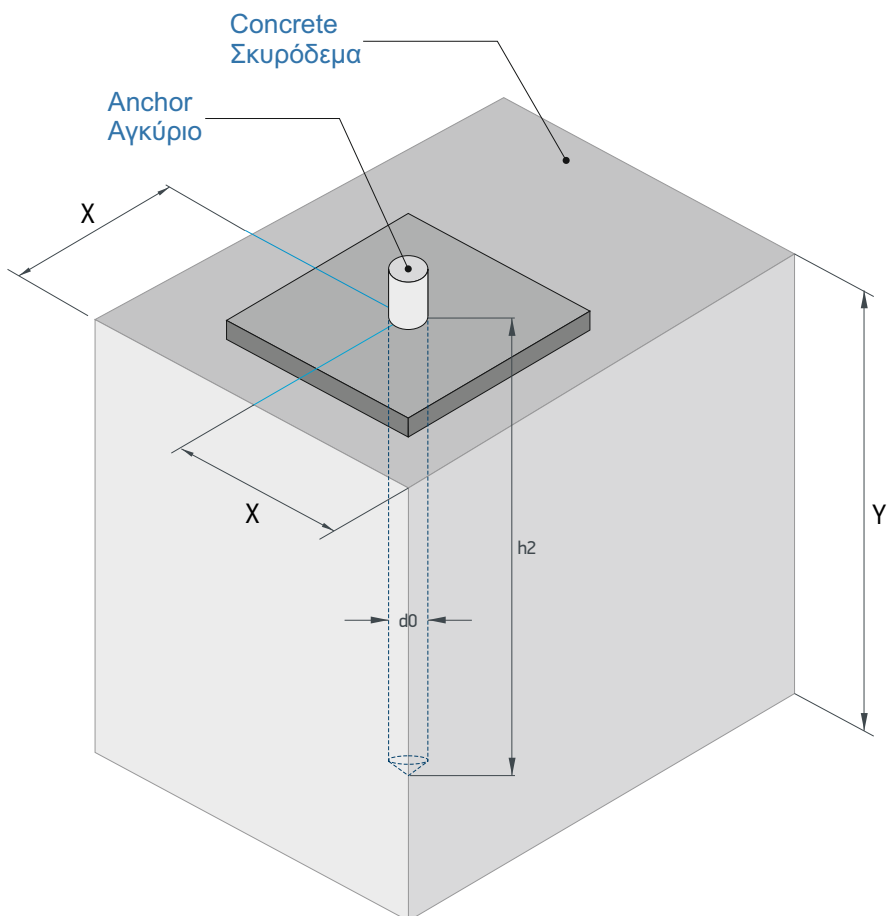

Suitable for all base profiles
Χρησιμοποιείται σε όλα τα προφίλ βάσης

Τέχνικες πληροφορίες αγκυρίων Anchor technical data

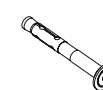
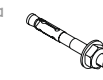

Anchor type Τύπος αγκυρίου	Code Κωδικός	Anchor Diameter Διάμετρος αγκυρίου	Min Distance from concrete edge (X) Μin απόσταση από τις άκρες του μπετού (X)	Drilling hole diameter (d0) Διάμετρος τρύπας (d0)	Min. Drilling depth (h2) Ελάχ. βάθος οπής (h2)	Min. height Concrete (Y) Ελάχ. ύψος σκυροδέματος (Y)
 Φρεζάτες Μπετόβιδες Concrete screw CSK	8303688200	CSK M8x90 mm	35 mm	8 mm	95 mm	141 mm
	8303688800	CSK M10x120 mm	40 mm	10 mm	130 mm	161 mm
 Εξαγωνικές Μπετόβιδες Concrete screw hex head	8305368600	Hex head M10x120 mm	40 mm	10 mm	130 mm	161 mm
 Φρεζάτα Αγκύρια με χιτώνιο High performance anchor CSK	8305031300	CSK M6x75 mm	40 mm	10 mm	80 mm	101 mm
	8305031380	CSK M6x105 mm	50 mm	10 mm	110 mm	122 mm
	8304491700	CSK M8x90 mm	50 mm	12 mm	95 mm	131 mm
	8304491900	CSK M8x125 mm	50 mm	12 mm	130 mm	166 mm
 Εξαγωνικά Αγκύρια με χιτώνιο High performance anchor hex head	7690808000	Hex head M8x80 mm	40 mm	8 mm	90 mm	120 mm
	8300108600	Hex head M10x85 mm	45 mm	10 mm	78 mm	80 mm
	8300108600	Hex head M12x104 mm	55 mm	12 mm	95 mm	100 mm

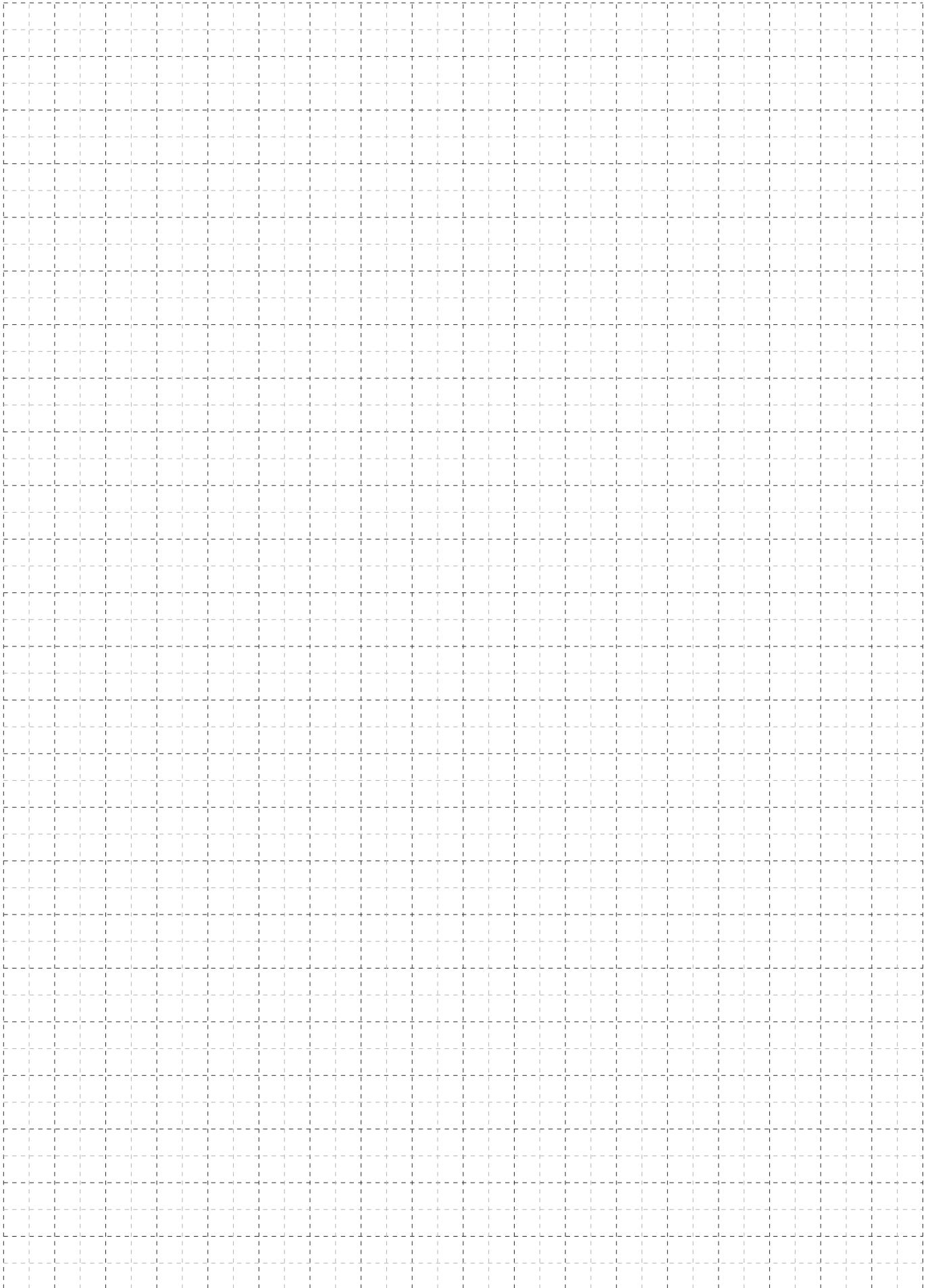



Accessories - Gaskets
Εξαρτήματα - Ελαστικά

8304491700

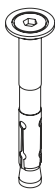

Pieces
Τεμάχια

(M8x90)

Base profile screw

Κοχλίας στερέωσης

8304491900

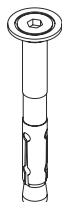

Pieces
Τεμάχια

(M8x125)

Base profile screw

Κοχλίας στερέωσης

8303688800

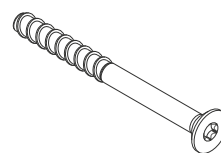

Pieces
Τεμάχια

(M10x120)

Base profile screw

Κοχλίας στερέωσης

8305031300

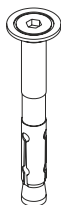

(M6x75)

Base profile screw

Κοχλίας στερέωσης

8305820200

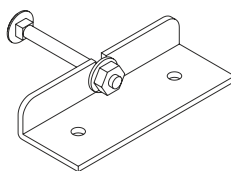

Pieces
Τεμάχια

Anchorage accessory

Αγκύριο

7690808000

Galvanized

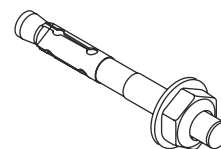

Pieces
Τεμάχια

(M8x80)

Base profile screw

Κοχλίας στερέωσης

8300108600

R. Stainless Steel

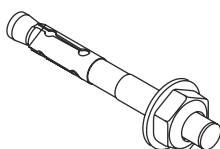

Pieces
Τεμάχια

(M10x85)

Base profile screw

Κοχλίας στερέωσης

8301210600

R. Stainless Steel

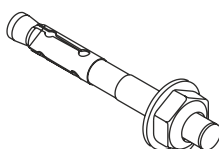

Pieces
Τεμάχια

(M12x104)

Base profile screw

Κοχλίας στερέωσης

8305368600

INOX



Pieces
Τεμάχια

(M10x120)

Base profile screw

Κοχλίας στερέωσης

8303688200

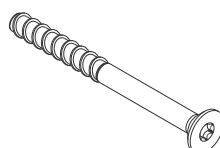

Pieces
Τεμάχια

(M8x90 SK)

Base profile screw

Κοχλίας στερέωσης

8305031380

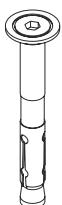

(6x105)

Base profile screw

Κοχλίας στερέωσης

8300008200

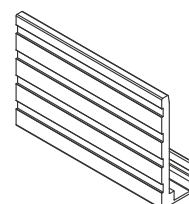

Pieces
Τεμάχια

8+8 (17,52mm)

"U" shape block

Τακάκι έδρασης υαλοπίνακα

8300000200

Pieces
Τεμάχια

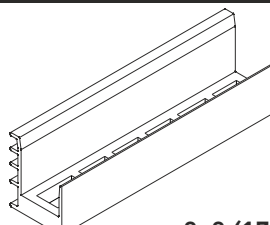

8+8 (17,52mm)

"U" shape block only for single membrane.
M8207 & M8208 χρησιμοποιούν μόνο το 8300000200

Τακάκι έδρασης υαλοπίνακα για μονή μεμβράνη
M8207 & M8208 use only 8300000200

8300000300

Pieces
Τεμάχια

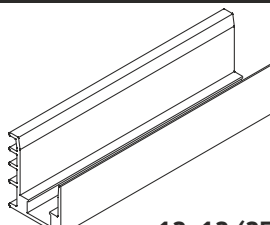

12+12 (25,52mm)

"U" shape block

Τακάκι έδρασης υαλοπίνακα

8302822800
8301822800

INOX
ALUM

Set
Σετ

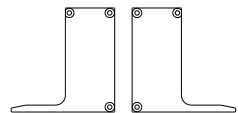

End Cover M8228

Τάπα M8228

8308217100
8308217000

INOX
ALUM

Set
Σετ

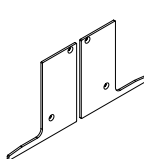

End cover M8217

Τάπα M8217

8308219100
8308219000

INOX
ALUM

Set
Σετ

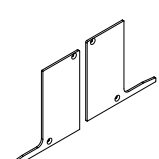

End cover M8219

Τάπα M8219

8301820000
8301821000

INOX
ALUM

Pieces
Τεμάχια



End cover M8200

Τάπα M8200

8300820100
8300821100

INOX
ALUM

Pieces
Τεμάχια

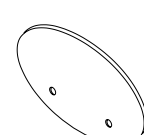

End cover M8201

Τάπα M8201

8301820200
8301821200

INOX
ALUM

Set
Σετ

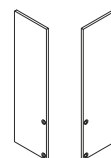

End cover M8202

Τάπα M8202

8301821300
8301821400

INOX
ALUM

Set
Σετ

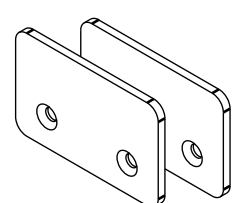

End cover M8214

Τάπα M8214

8301820500
8301821500

INOX
ALUM

Pieces
Τεμάχια

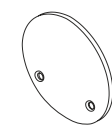

End cover M8205

Τάπα M8205

8302822300
8301822300

INOX
ALUM

Pieces
Τεμάχια

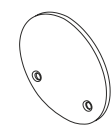

End cover M8223

Τάπα M8223

8301820700
8301821700

INOX
ALUM

Set
Σετ

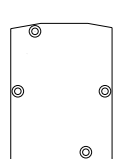

End cover M8207

Τάπα M8207

8301820800 INOX
8301821800 ALUM

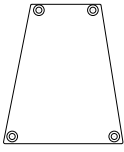

Set
Σετ

End cover M8208

Τάπα M8208

8301820900 INOX
8301821900 ALUM

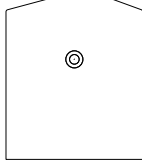

Set
Σετ

End cover M8209

Τάπα M8209

8302822000 INOX
8301822000 ALUM

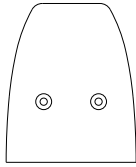

1 pcs
1 τμχ

End Cover M8220

Τάπα M8220

8302823000 INOX
8301823000 ALUM

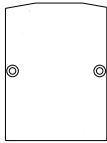

Set
Σετ

End cover M8230

Τάπα M8230

8306090203



Pieces
Τεμάχιο

60 x 60 x2.0 mm

M8209 pad for 6+6mm

M8209 τακάκι για 6+6mm

8306090103



Piece
Τεμάχιο

90 (70) x 60 x 1.2 mm

Extra wedge for single membrane

Συμπληρωματική σφήνα για μονή μεμβράνη

8300000502



Pieces
Τεμάχια

Plastic wedge

Τακάκι

8309000500

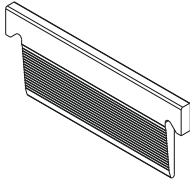

Pieces
Τεμάχια

Plastic wedge 100mm

Τακάκι 100mm

2900000500

Polyamide
Πολυαμίδιο

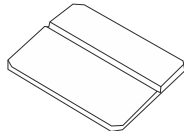

Piece
Τεμάχιο

M8209 setting block

M8209 τακάκι έδρασης

2000820403



Meters
Μέτρα

30m

Joint gasket

Λάστιχο αρμού

2000900201	2mm	Aluminium		
2000900301	3mm			
2000900401	4mm			
2000900501	5mm			
2000900601	6mm			
2000900701	7mm			Glazing gasket EPDM black
2000900801	8mm			Ελαστικό σφήνα EPDM μαύρο

2000686001

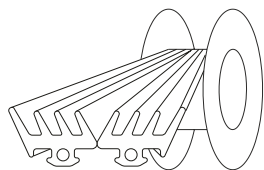

Meters
Μέτρα

3 mm

Glass wedge gasket

Λάστιχο σφήνας τζαμιού

2000820103

10+10
21,52mm

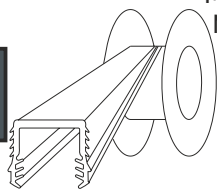

Meters
Μέτρα

For thicker glass

Handrail gasket

Λάστιχο κουραστής M8201, M8205

2000820303

8+8
17,52mm

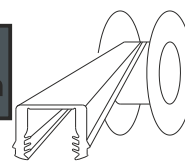

Meters
Μέτρα

For thinner glass

Handrail gasket

Λάστιχο κουραστής M8201, M8205

2000820203

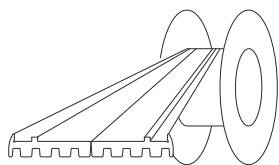

Meters
Μέτρα

For thinner glass

Base profile gasket

Λάστιχο προφίλ βάσης

2000820003

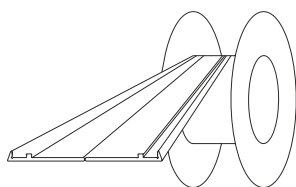

Meters
Μέτρα

For thicker glass

M8209 base profile gasket

Λάστιχο προφίλ M8209 βάσης

2000820903



Meters
Μέτρα

For thicker glass

Base profile gasket

Λάστιχο προφίλ βάσης

4351214450



**LED cover for aluminium profile
5m white**

Κάλυμα LED για προφίλ αλουμινίου
5m λευκό

0100008200

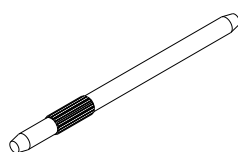

Pieces
Τεμάχια

Pin connector

Πίρος ένωσης

7600151500

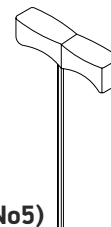

Pieces
Τεμάχια

(No5)

Allen screwdriver

Κατσαβίδι άλεν

7705466200



Pieces
Τεμάχια

Seal for anchor 290ml transparent

Σφραγιστικό στεγανωτικό για αγκύρια
290ml διαφανές

7984124813



**Pan tapping screw
ISO 7049/DIN 7981 galv. 4,8X13 PH
Κεφαλωτή βιδά/βίδα
ISO 7049/DIN 798 γαλβ. 4,8X13 PH**

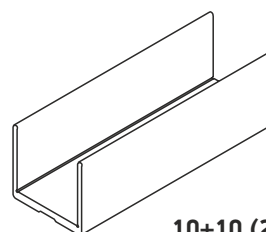



Pieces
Τεμάχια

10+10 (21,52mm)

"U" shape block

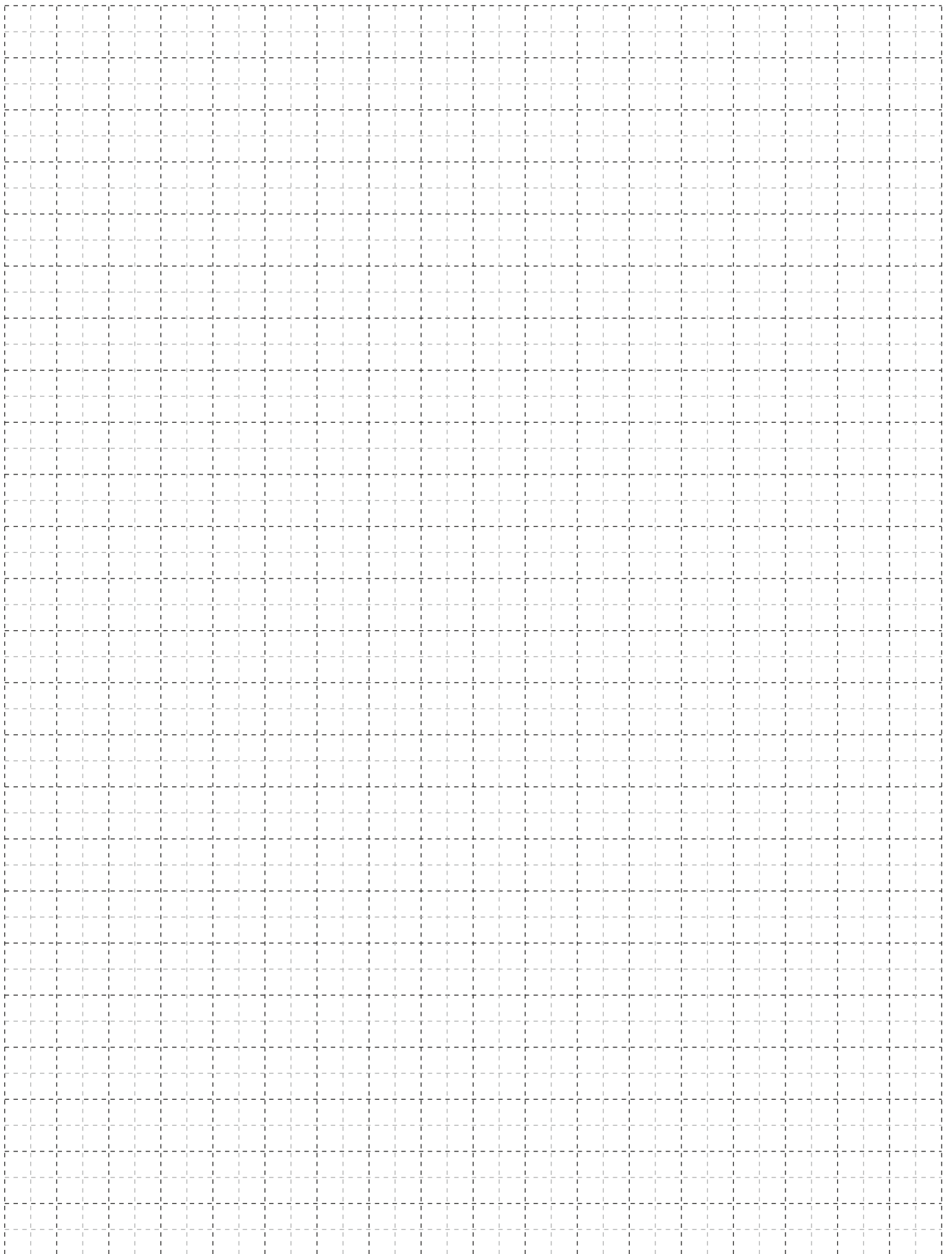
Τακάκι έδρασης υαλοπίνακα





General Information
Γενικές Πληροφορίες

Γενικές Πληροφορίες

1. Το αλουμίνιο ως δομικό υλικό

Με την μέθοδο της διέλξης το αλουμίνιο έχει την δυνατότητα να δημιουργεί πολύπλοκες διατομές με ανοχές ακριβείας. Το αλουμίνιο μπορεί να μορφοποιηθεί σε πραγματικά απεριόριστο αριθμό μοναδικών προφίλ, καθένα από τα οποία ικανοποιεί ειδικές δομικές και αισθητικές απαιτήσεις. Αυτή η ικανότητα του υλικού να προσφέρει απείριτες και καλίσθητες λύσεις σε ιδιαίτερα πολύπλοκα σχεδιαστικά προβλήματα το οδήγησε στην ηγετική θέση που κατέχει σήμερα. Το αλουμίνιο επιλέγεται για το εξωτερικό των κτιρίων γιατί είναι σταθερό, ανθεκτικό στη διάβρωση και ελαφρύ μέταλλο. Μια από τις πιο δελεαστικές ιδιότητες του αλουμινίου για τον μηχανικό, είναι ο καταπληκτικός λόγος αντίστασης/βάρους. Στα 2,7 gr/cm², το αλουμίνιο είναι 66% πιο ελαφρύ από τον χάλυβα. Επίσης είναι ανθεκτικό σε ψαθυρή θραύση. Όταν γίνεται σύγκριση μεταξύ κατασκευών αλουμινίου και κατασκευών χάλυβα, ο μεγαλύτερος συντελεστής ελαστικότητας του αλουμινίου σημαίνει ότι ο λόγος βάρους 1:2 επιτυγχάνεται εύκολα. Ακόμη, μπορεί να κατεργαστεί με υψηλές ταχύτητες κοπής και οι συγκολλητές συνδέσεις δεν είναι απαραίτητες. Αυτά τα πλεονεκτήματα συμβάλλουν στην μείωση των χρόνων κατασκευής. Τα προφίλ που συνθέτουν τα συστήματα της ALUMil είναι από κράμα EN AW 6060 σύμφωνα με το εναρμονισμένο πρότυπο (EN) 755-1. Τα μηχανικά χαρακτηριστικά συμμορφώνονται με το πρότυπο EN 755-2, με συντελεστή ελαστικότητας 70kN/mm. Οι ανοχές βασίζονται στο EN 755-3.

2. Επαφή με άλλα υλικά

2.1 Μέταλλα

Όταν δύο μέταλλα με διαφορετική ηλεκτροαρνητικότητα (electro-negativity) έρχονται σε επαφή σε υγρό περιβάλλον, το πιο ηλεκτροαρνητικό από τα δύο, μέταλλο, υφίσταται μια ηλεκτρική και οξειδωτική τάση. Το αλουμίνιο είναι περισσότερο ηλεκτροαρνητικό συγκρινόμενο με τα άλλα μέταλλα. Ο εκτεθειμένος (απροστατευτός) χάλυβας, οξειδώνεται και επιτίθεται στο αλουμίνιο. Για να αποφευχθεί η διάβρωση του αλουμινίου, θα πρέπει να τοποθετείται μεταξύ των δύο μετάλλων ένα μονωτικό διαχωριστικό. Αντιθέτως, η επαφή με τον ανοξείδωτο χάλυβα, από όσα γνωρίζουμε μέχρι σήμερα, δεν φαίνεται να βλάπτει το αλουμίνιο. Η επαφή με τον χαλκό και τα κράματά του είναι εξαιρετικά επιζήμια για το αλουμίνιο και η προστασία με επιφανειακή μόνωση αυτών των δύο υλικών απαιτείται. Τέλος και ο μόλυβδος είναι πιο ηλεκτροθετικός από το αλουμίνιο και θα πρέπει να μονώνεται επίσης.

2.2 Ξύλο

Τα περισσότερα είδη ξυλείας δεν έχουν επιβλαβείς επιπτώσεις στο αλουμίνιο. Ορισμένα είδη ξυλείας όμως, όπως η δρύς και η καρυδιά, παράγουν οξέα τα οποία προσβάλλουν και φθείρουν το αλουμίνιο. Αυτά τα φαινόμενα παρατηρούνται κυρίως σε συνθήκες αυξημένης υγρασίας στο περιβάλλον ή όταν το ξύλο δεν είναι αρκετά στεγνό. Συνιστάται η μόνωση με την χρήση ασφαλούχου χρώματος. Επίσης όταν το ξύλο υποβάλλεται σε επεξεργασίες για την προφύλαξή του από την υγρασία και τα έντομα, θα πρέπει να ελέγχεται ότι οι χημικές ουσίες που χρησιμοποιούνται για την κατεργασία δεν είναι επιβλαβείς για το αλουμίνιο. Προϊόντα που στην σύνθεσή τους περιέχεται στεατικός χαλκός, άλατα υδραργύρου και φθοριούχες ενώσεις, είναι πολύ επιβλαβή για το αλουμίνιο και θα πρέπει να αποφεύγονται.

2.3 Ασβέστης/Τσιμέντο

Σε συνθήκες υγρασίας, ο ασβέστης ή το τσιμέντο αντιδρούν με το αλουμίνιο (ακόμη και όταν είναι ανοδιωμένο) αποκαλύπτοντας επιφανειακές λευκές κηλίδες στην επιφάνεια του μετάλλου μετά τον καθαρισμό. Συνιστάται να προστατεύεται το αλουμίνιο κατά την τοποθέτηση με το προστατευτικό φιλμ της ALUMil.

General Information

1. ALUMinium as a fabrication material

ALUMinium has the capability of being extruded into complex shapes to exact tolerances. ALUMinium can be formed into literally thousands of unique profiles, each one able to meet a number of specific structural and aesthetic requirements. It is this capability to provide simple elegant solutions to extremely complex design problems that has led to ALUMinium's enduring appeal. ALUMinium is chosen for outdoor use because it is a stable, corrosion-resistant and light weight metal. One of ALUMinium's primary appeals to a specifier is its exceptional strength to weight ratio. At 2.7g/cm², ALUMinium is 66% lighter than steel. It is also far less susceptible to brittle fractures. Indeed, when ALUMinium and steel structures are compared, ALUMinium's greater modulus of elasticity means that weight ratios of 1:2 are easily attained. It can also be processed at high cutting speeds and welded connections are not necessary. These advantages help to reduce fabrication time. ALUMil constructions are realized with ALUMinium profiles extruded in the alloy EN AW 6060 according to EN 755-1. The mechanical characteristics conform to the standard EN 755-2, with a modulus of elasticity of 70GPa. The tolerances are based on EN 755-3.

2. Contact with other materials

2.1 Metals

When two metals of differing electro-negativity values come into contact in humid conditions, an electrical couple is formed giving rise to oxidizing effects at the expense of electro-negative metal of the couple. In order to avoid severe corrosion effects, an insulating barrier should be placed between the two metals. Contact with stainless steel has not been found to be harmful to ALUMinium to date. Contact with copper and its alloys is extremely harmful to ALUMinium It is absolutely necessary to insulate these two metals. Lead should be insulated as well.

2.2 Timber

Most timbers have no harmful effects on ALUMinium Some such as walnut however, produce acids which attack and damage ALUMinium These effects occur especially in humid conditions or when the timber is not sufficiently dry. Insulation is recommended by using a bituminous paint. When you treat timber against humidity and insects you should check that the chemical substances used in the treatment are not harmful to ALUMinium Products containing copper salts, mercury salts, and fluoride compounds are very harmful to ALUMinium and should be avoided.

2.3 Lime/Cement

In humid conditions, limestone or cement reacts with ALUMinium (even when anodized) revealing superficial white spots on the surface of the metal after cleaning. It is advisable to protect the ALUMinium during installation with ALUMIL protective foil.

3. Επιφανειακή επεξεργασία

Είναι διαθέσιμα τα παρακάτω χρώματα:

Αποχρώσεις ανοδίσωσης:

Φυσικό ματ χρώμα
Μηρούτζινο χρώμα
Ειδικές αποχρώσεις ανοδίσωσης

Η διαδικασία ανοδίσωσης γίνεται σύμφωνα με τις προδιαγραφές της EWAA-EURAS.

Χρώματα ηλεκτροστατικής βαφής:

Λευκό
Καφέ
Χρώματα RAL
Χρώματα SABLE

Η διαδικασία της ηλεκτροστατικής βαφής γίνεται σύμφωνα με τις προδιαγραφές της Qualicoat.

4. Αποθήκευση

Για την αποφυγή επιφανειακών φθορών πρέπει να παίρνονται οι παρακάτω προφυλάξεις:

- 4.1 Τα προφίλ να αποθηκεύονται σε χώρο που δεν υπάρχει υγρασία
- 4.2 Να αποφεύγεται οποιαδήποτε επαφή με χάλυβα, προστατεύοντας τα προφίλ με χαρτί συσκευασίας ή πλαστική μεμβράνη. Σε υγρές περιοχές σκουριά και ρινίσματα χάλυβα μπορούν να προκαλέσουν φθορές στην επιφανειακή επεξεργασία.
- 4.3 Τα προφίλ πρέπει να αποθηκεύονται σε οριζόντια θέση με τρόπο που να αποκλείεται η πιθανότητα φθοράς ή γρατσουνίσματος κατά την μετακίνησή τους.
- 4.4 Τα προφίλ να αποθηκεύονται συσκευασμένα.

5. Συντήρηση του αλουμινίου

Τόσο το ανοδιωμένο όσο και το ηλεκτροστατικά βαμμένο αλουμίνιο, πρέπει να καθαρίζονται σε τακτά διαστήματα. Σε ημιστικές μη παραθαλάσσιες περιοχές που δεν επηρεάζονται από επιθετικά περιβαλλοντικά φαινόμενα όπως ατμοσφαιρική ρύπανση ή αλατώδες περιβάλλον, ο καθαρισμός μπορεί να γίνεται μαζί με τον καθαρισμό των τζαμιών. Για τον καθαρισμό του αλουμινίου συνιστάται η χρήση χλιαρού νερού και ενός «μαλακού» απορρυπαντικού που να μην είναι όξινο και να μην περιέχει αμμωνία. Μετά, πρέπει να ξεβγάζεται επιμελώς με νερό και να στεγνώνεται με ένα μαλακό απορροφητικό πανί. Σε αστικές ή παραθαλάσσιες περιοχές, ο καθαρισμός του αλουμινίου πρέπει να γίνεται πιο συχνά και με πολύ μεγάλη επιμέλεια. Οι επιφάνειες αλουμινίου που δεν εκτίθενται στην βροχή πρέπει να καθαρίζονται με μεγαλύτερη συχνότητα από τις εκτεθειμένες στην βροχή. Αν το νερό και τα μαλακά απορρυπαντικά δεν επαρκούν για τον καλό καθαρισμό του αλουμινίου, υπάρχουν και ειδικά για το αλουμίνιο απορρυπαντικά. Αυτά τα απορρυπαντικά περιέχουν ελαφρώς λειαντικά ψήγματα και μπορούν να χρησιμοποιηθούν σε συνδυασμό με ένα συνθετικό πανί καθαρισμού. Σε όλες τις περιπτώσεις είναι πολύ σημαντικό να ξεπλένονται καλά οι επιφάνειες και να στεγνώνονται επιμελώς, ειδικά οι γωνίες και τα προφίλ που έρχονται σε επαφή με το έδαφος. Για την προστασία και την επιμήκυνση του κύκλου ζωής του αλουμινίου, όλα τα προφίλ που βρίσκονται στα βαφεία της ALUMIL υποβάλλονται σε βελτιωτική επεξεργασία επιφάνειας SEASIDE CLASS, διαθέσιμο από την ALUMIL.

3. Surface treatment

The following colours are available:
Anodised finish:

Natural colour etched
Bronze colour
Special anodised colours

The anodising process is carried out according to the EWAA-EURAS regulations.
Painted finish:

White
Brown
RAL colours
Sable colours

The painting process is carried out in accordance to Qualicoat regulations.

4. Storage

To avoid superficial damage the following precautions should be taken:

- 4.1 Store the profiles in a dry area
- 4.2 Avoid any contact with steel by protecting the profiles with wrapping paper or plastic foil. In humid areas rust and steel burr can damage the surface finish.
- 4.3 Store the profiles horizontally in such a way as to eliminate the possibility of damaging or scratching the profiles while removing them
- 4.4 Store the profiles in batches.

5. ALUMinium maintenance

Both anodised and painted ALUMinium should be cleaned on a regular basis. For urban not littoral areas that are not subjected to aggressive elements like air pollution or salty air, it is sufficient to clean the ALUMinium whenever you clean the glass. Warm water should be used with a dilute of a non-aggressive, non-acetous detergent without ammonia for cleaning the ALUMinium. Then you should thoroughly rinse the ALUMinium with clear water and dry using an absorbing cloth. In urban areas or areas near to the sea, the ALUMinium should be cleaned more often and more thoroughly. Areas that are not exposed to rainfall should be cleaned more frequently than other surfaces. If water and mild detergents are not enough to clean the ALUMinium fenestrations there are detergents that have been specially developed for ALUMinium surfaces. These detergents contain light abrasive elements and can be used with a synthetic cleaning cloth. In all cases it is important to completely rinse surfaces with clear water and dry them thoroughly, especially the corners and the bottom profile. In order to protect and increase the life cycle of the ALUMinium, it may be treated with a very thin clear coat of water resistant film available from ALUMIL.

Χρήσιμα Ευρωπαϊκά πρότυπα και προδιαγραφές | Useful European standards and reference material

EN 10211	Θερμικές γέφυρες σε κτιριακές κατασκευές - Ροές θερμότητας και επιφανειακές θερμοκρασίες - Μέρος 1-2 Thermal bridges in building construction - Heat flows and surface temperatures - Detailed calculations (ISO 10211:2007) Parts 1-2
EN 12020-1	Αλουμίνιο και κράματα αλουμινίου - Διελασμένο προφίλ ακριβείας από κράματα EN AW-6060 και EN AW-6063 - Μέρος 1: Τεχνικές συνθήκες για έλεγχο και παράδοση ALUMinium and ALUMinium alloys - Extruded precision profiles in alloys EN AW-6060 and EN AW-6063 - Part 1: Technical conditions for inspection and delivery
EN 12020-2	Αλουμίνιο και κράματα αλουμινίου - Διελασμένο προφίλ ακριβείας από κράματα EN AW-6060 και EN AW-6063 - Μέρος 2: Ανοχές διαστάσεων και μορφή ALUMinium and ALUMinium alloys - Extruded precision profiles in alloys EN AW-6060 and EN AW-6063 - Part 2: Tolerances on dimensions and form
EN 12046	Δυνάμεις χειρισμού - Μέθοδος δοκιμής - Μέρος 1-2 Operating forces - Test method - Part 1: Windows Part 2: Doors
EN 12152	Υαλοπετάσματα - Αεροδιαπερατότητα - Απαιτήσεις επιδόσεων και ταξινόμηση Curtain walling - Air permeability - Performance requirements and classification
EN 12153	Υαλοπετάσματα - Αεροπερατότητα - Μέθοδος δοκιμής Curtain walling - Air permeability - Test method
EN 12154	Υαλοπετάσματα - Υδατοστεγανότητα - Απαιτήσεις απόδοσης και ταξινόμηση Curtain walling - Watertightness - Performance requirements and classification
EN 12155	Υαλοπετάσματα - Υδατοστεγανότητα - Εργαστηριακή δοκιμή υπό στατική πίεση Curtain walling - Watertightness - Laboratory test under static pressure
EN 12179	Υαλοπετάσματα - Αντίσταση στην ανεμοπίεση - Μέθοδος δοκιμής Curtain walling - Resistance to wind load - Test method
EN 12207	Παράθυρα και πόρτες - Αεροπερατότητα - Ταξινόμηση Windows and doors - Air permeability - Classification
EN 12208	Παράθυρα και πόρτες - Υδατοπερατότητα - Ταξινόμηση Windows and doors - Watertightness - Classification
EN 12210	Παράθυρα και πόρτες - Αντίσταση στην ανεμοπίεση - Ταξινόμηση Windows and doors - Resistance to wind load - Classification
EN 12211	Παράθυρα και πόρτες - Αντίσταση στην ανεμοπίεση - Μέθοδος δοκιμής Windows and doors - Resistance to wind load - Test method
EN 12400	Παράθυρα και πόρτες - Μηχανική ανθεκτικότητα - Απαιτήσεις και ταξινόμηση Windows and pedestrian doors - Mechanical durability - Requirements and classification
EN 12519	Παράθυρα και πόρτες για πεζούς - Ορολογία Windows and pedestrian doors - Terminology
EN 12567	Θερμική απόδοση παραθύρων και θυρών - Προσδιορισμός της θερμικής μετάδοσης με τη μέθοδο θερμής πλάκας - Μέρος 1 Thermal performance of windows and doors - Determination of thermal transmittance by hot box method - Part 1-2
EN 13049	Παράθυρα - Κρούση με μαλακό και βαρύ σώμα - Μέθοδος δοκιμής, απαιτήσεις ασφαλείας και ταξινόμηση Windows - Soft and heavy body impact - Test method, safety requirements and classification
EN 13115	Παράθυρα - Ταξινόμηση μηχανικών ιδιοτήτων - Φορτία που εξασκούνται κάθετα, κατά την στρέψη και κατά την λειτουργία Windows - Classification of mechanical properties - Racking, torsion and operating forces
EN 13141	Αερισμός κτιρίων - Δοκιμές επίδοσης συστατικών μερών / προϊόντων για αερισμό κατοικιών - Μέρος 1-8 Ventilation for buildings - Performance testing of components/products for residential ventilation Parts 1-8

Χρήσιμα Ευρωπαϊκά πρότυπα και προδιαγραφές|Useful European standards and reference material

EN 13123	Παράθυρα, πόρτες και εξώφυλλα - Αντίσταση στις εκρήξεις - Απαιτήσεις και ταξινόμηση - Μέρος 1-2 Windows, doors and shutters - Explosion resistance - Requirements and classification Parts 1-2
EN 13124	Παράθυρα, πόρτες και εξώφυλλα - Αντοχή σε εκρήξεις - Μέθοδοι δοκιμής - Μέρος 1-2 Windows, doors and shutters - Explosion resistance - Test method Parts 1-2
ENV 13420	Παράθυρα - Συμπεριφορά μεταξύ διαφορετικών κλιμάτων - Μέθοδος δοκιμής Windows - Behaviour between different climates - Test method
EN 13501	Ταξινόμηση δομικών προϊόντων και στοιχείων σχετικά με την φωτιά - Μέρος 1-5 Fire classification of construction products and building elements Parts 1-5
EN 13541	Υαλος για δομική χρήση - Υαλοστάσια ασφαλείας - Δοκιμές για ταξινόμηση της αντίστασης σε πίεση λόγω έκρηξης Glass in building - Security glazing - Testing and classification of resistance against explosion pressure
EN 14351	Παράθυρα και πόρτες - Πρότυπο προϊόντος, χαρακτηριστικά επίδοσης - Μέρος 1: Παράθυρα και εξωτερικά συστήματα θυρών για πεζούς χωρίς χαρακτηριστικά πυραντίστασης ή/και διαρροής καπνού Windows and doors - Product standard, performance characteristics
EN 14600	Συστήματα θυρών και ανοιγόμενα παράθυρα με χαρακτηριστικά πυραντίστασης ή/και ελέγχου καπνού - Απαιτήσεις και ταξινόμηση Doorsets and openable windows with fire resisting and/or smoke control characteristics - Requirements and classification
EN 14608	Παράθυρα - Προσδιορισμός της αντίστασης σε κατακόρυφο φορτίο Windows - Determination of the resistance to racking
EN 14609	Παράθυρα - Προσδιορισμός της αντίστασης σε στατική στρέψη Windows - Determination of the resistance to static torsion

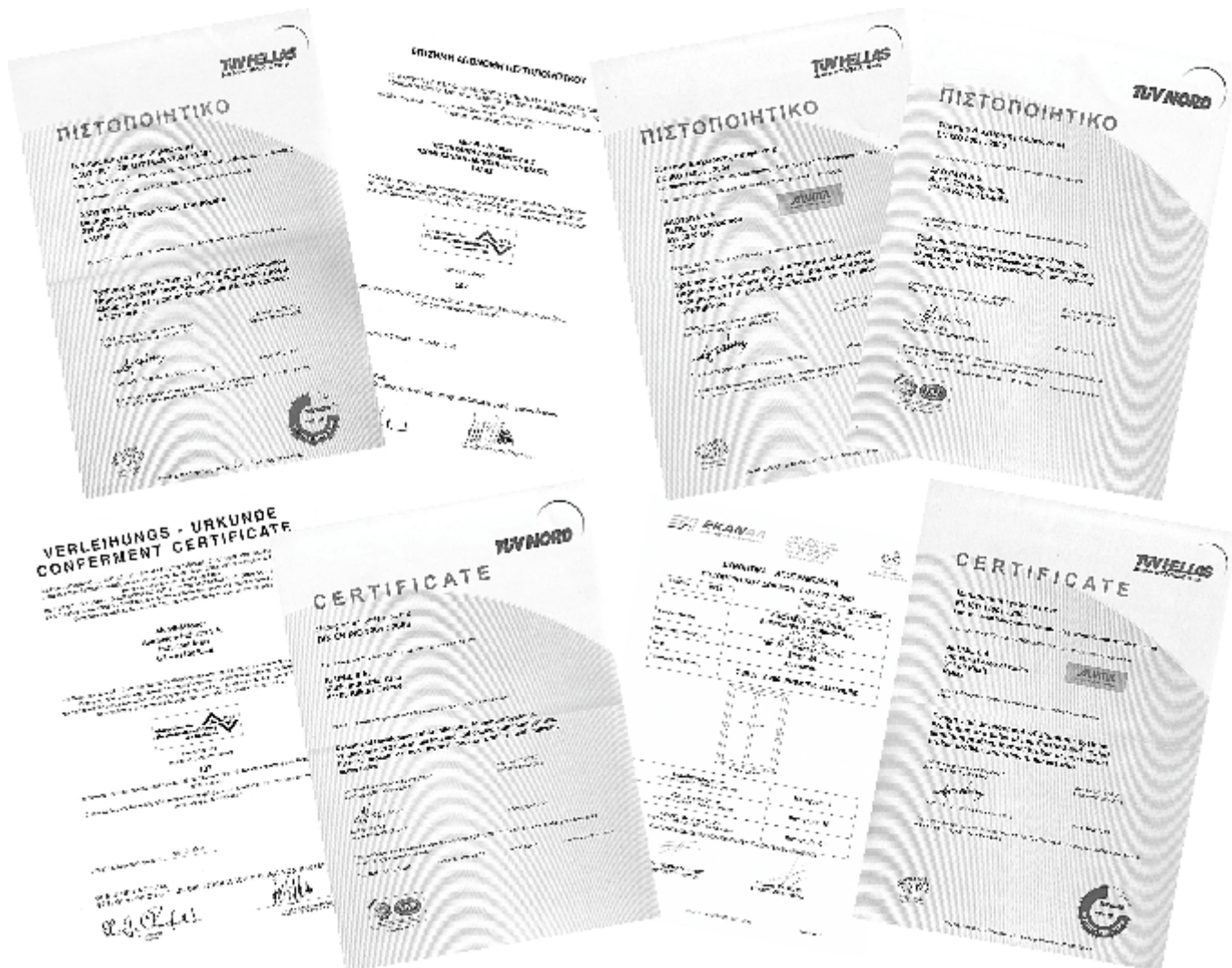

Πνευματικά Δικαιώματα:

Πνευματικά δικαιώματα © ALUMIL A.E. Απαγορεύεται η αναδημοσίευση, ολική ή μερική αντιγραφή κειμένων, φωτογραφιών και γενικότερα πληροφοριών που περιέχονται στις σελίδες του εγχειριδίου και δεν αποτελούν αναδημοσίευση από άλλες πηγές. Όλα τα κείμενα, γραφικά, εικόνες που παρουσιάζονται σε οποιοδήποτε τμήμα του εγχειριδίου αποτελούν πνευματική ιδιοκτησία του δημιουργού τους. Κάθε αναδημοσίευση, η αναπαραγωγή, σε οποιοδήποτε μέσο, μετά ή άνευ επεξεργασίας, περιχομένων του εγχειριδίου χωρίς προηγούμενη έγγραφη άδεια, δεν επιτρέπεται. Η μη επιτρεπτή χρήση του υλικού του εγχειριδίου σημαίνει αυτόματα καταλογοισμό ευθυνών σύμφωνα με τον Ν. 2121/93 και τους κανόνες διεθνούς δικαίου που ισχύουν στην Ελλάδα.

Αποκήρυξη Ευθύνων:

Προσπαθούμε να κάνουμε αυτό το εγχειρίδιο και τα περιεχόμενα του αξιόπιστα, αλλά τυχόν ανακρίβειες μπορεί να προκύψουν. Η εταιρεία δεν ευθύνεται για τυπογραφικά λάθη, παραλείψεις και ανακρίβειες σε αυτό το εγχειρίδιο. Οι πληροφορίες σε αυτό το εγχειρίδιο υπόκεινται σε αλλαγή χωρίς προειδοποίηση.

Copyright Notice:

Copyright © 2012 ALUMIL S.A. All rights reserved. None of the materials provided on this manual may be used, reproduced or transmitted, in whole or in part, in any form or by any means, manual electronic or mechanical, including photocopying, recording or the use of any information storage and retrieval system without permission in writing from the publisher.

Disclaimer of Liability:

In preparation of this manual, every effort has been made to offer the most current, correct, and clearly expressed information possible. Nevertheless, inadvertent errors in information may occur. In particular but without limiting anything here, ALUMIL S.A. disclaims any responsibility for typing errors and inaccuracy of the information that may be contained in this manual. The information in this manual is subject to change without notice to the User. ALUMIL S.A. and its authorized agents and dealers make no warranties or representations whatsoever regarding the quality, content, completeness, suitability, adequacy, sequence, accuracy, or expiration of information contained in this manual.

Notes - Σημειώσεις



HEAD OFFICES
8 GOGOUSI STR., GR 56429
EFKARPIA, THESSALONIKI
T +30 23 13 01 1000
F +30 23 10 69 2473

FACTORY
KILKIS INDUSTRIAL AREA
GR 61 100 KILKIS
T +30 23 410 79 300
F +30 23 410 71 988

www.alumil.com
info@alumil.com

